

DEUBLIN[®]
Engineered for Performance

075-0

Основной каталог



РОТАЦИОННЫЕ СОЕДИНЕНИЯ

ВОДА ПАР ВОЗДУХ ГИДРАВЛИКА ВАКУУМ СОЖ ГОРЯЧЕЕ МАСЛО ДРУГИЕ СРЕДЫ

Наша цель: «Приложить все усилия для производства лучшего продукта своего рода на рынке».

Этот лозунг служит в равной мере и как стимулирующий фактор, и как обязательство. Этой политике мы обязаны нашим ростом из небольшой ремонтной мастерской в крупнейшего в мире производителя ротационных соединений с разветвленной по всему миру структурой представительств.

В самых различных отраслях промышленности существует потребность в подаче или прохождении среды: воды, пара, масла, СОЖ или др. через вращающуюся часть машины или узла. В этом случае ротационные соединения и находят своё применение.

Разработанные в 1945 году и постоянно совершенствующиеся исходя из нарастающих потребностей, ротационные соединения **DEUBLIN** на сегодняшний день находятся на пике технологического прогресса.

Ротационные соединения **DEUBLIN** - стандарт отрасли. Наши покупатели могут положиться на инжиниринг, научно-исследовательский потенциал, технику производства и на 60-летний опыт и знания.

Наша номенклатура продукции постоянно совершенствовалась и расширялась. Также мы можем предложить технические решения, исходя из требований потребителя, что позволяет обеспечить его наилучшим решением практически в любой отрасли. Прямой контакт с покупателем и близкое сотрудничество с производителями оборудования обеспечивает постоянное совершенствование продукции.

Качество охватывает всё предприятие. Качественная продукция по конкурентным ценам и своевременная доставка - стандарты компании **DEUBLIN**.

Всё это, конечно, требует особую систему контроля, которая успешно работает во всех отделах компании.

Качество- это результат работы команды!

Головное предприятие **DEUBLIN** расположено в г. Уокенган в США. Более 30 лет заводы в Германии и Италии обеспечивают продукцией **DEUBLIN** рынки Европы, Африки и Ближнего Востока. Кроме того открыты представительства, принадлежащие **DEUBLIN** в Бразилии, Китае, Германии, Финляндии, Франции, Италии, Японии, Мексике, Австрии, Польше, Сингапуре, Испании, Южной Корее и в Великобритании.

Наши покупатели могут положиться на всемирную торгово-производственную сеть.



В 1996 году Немецкий Институт Стандартов вручил компании **DEUBLIN** сертификат DIN EN ISO 9001 за систему контроля качества. В октябре 2002 года компания **DEUBLIN** была пересертифицирована и получила сертификат DIN EN ISO 14001 от вышеупомянутого института за всеобъемлющий менеджмент качества.

DEUBLIN устанавливает новые стандарты.



Таблицу выбора ротационных соединений см. на развороте.

Таблица выбора ротационных соединений *DEUBLIN*

Код ТНВ
84 85 90 80

Размер	серия	max параметры			особенности	стр.
		P bar	T °C	n RPM		
Для воды и горячего масла t до 120°C						6 - 23
DN 10 - 50	57	10	90	3,500	подшипники с пожизненной смазкой	6 - 12
DN 10 - 50	55	50	120	3,500	общего назначения, стандарт	7 - 12
DN 65	755	14	120	750	общего назначения, стандарт	13
DN 40, 50 и 65	555, 655, 755	50	120	1,500	общ. назначения, с фланцевым креплением р-ра	14 - 15
DN 80	57 Только воду	10	120	500	стд. с резьбовым или фланцевым креплением р-ра	16 - 17
DN 50 - 100	6000	10	120	750	с заменяемым картриджем	18 - 21
DN 125	F	10	120	750	для воды	22
DN 10 - 40	54	120	90	3,500	из нержавеющей стали	23
Для пара и горячего масла t до 230°C						24 - 32
DN 10 и 15	N пар	17	207	750	} подшипник из углеродистого графита и сферическое уплотнение	24
DN 10 и 15	N гор. Масло	7	230	750		24
DN 20 - 50	9000 пар	17	207	400	} для корrugатора	25 - 27
DN 20 - 50	9000 гор. Масло	10	230	400		25 - 27
DN 40	HPS пар	17	204	400	} двойной подшипник из углеродистого графита и сферическое уплотнение	28
DN 20 - 125	H пар	10	185	180		29 - 32
DN 20 - 125	H гор. Масло	6	230	350		29 - 32
Для воздуха и гидравлики						33 - 46
DN 10 - 50	14000	60	120	1,500	без необходимости доп. поддержки, стандарт	33
DN 6 - 10	1005, 1102, 1115	70	120	3,500	для стандартного применения	34 - 35
DN 15 и 20	1205, 2200, 250	70	120	3,500	для стандартного применения	34 - 35
DN 25 и 40	355, 452	70	120	3,000	для стандартного применения	34 - 35
DN 6 - 10	1005, 1102, 1115	70	120	3,500	монтируются во внутрь вала	36
DN 8 - 40	D	450	120	20	для высокого давления	37
DN 8 - 25	AP	400	90	1,500	для высокого давления и высоких оборотов	38
DN 8 - 20	7100	250	60	500	для гидравлики под высоким давлением	39
DN 8 и 15	17 и 21	210	120	250	танDEMная конструкция	40
DN 8 - 20	1690, 1790, 1890	210	120	250	дуплекс	41 - 42
DN 10 и 15	1379, 1479	250	80	250	многоцелевые	43
DN 10	1500	10	120	1,500	дуплекс, для подачи воздушной смазки	44
DN 15	1590, 1579	70	120	1,500	дуплекс	45
DN 8	2520	20	120	5,000	дуплекс, для высоких оборотов	46
Для СОЖ						47 - 50
DN 10	1116	70	70	10,000	для стандартного применения	47
DN 8	1101	105	70	15,000	для подачи СОЖ при высоких оборотах	48
DN 8 и 10	1109 и 902	105	70	20,000	«сухой ход», без необходимости доп. поддержки	49 - 50
Для воды при непрерывной разливке стали						51
DN 20 - 40	2400	10	120	100	монтируются во внутрь вала	51

Внимание!

Для условий, превышающих указанные в таблице значения и/или приведённые размеры ротора – свяжитесь с **DEUBLIN** для получения тех. поддержки, указав среду, подсоединительные размеры, корость вращения, давление, температуру. Обратите внимание на инструкцию по инсталляции на стр 54.
- Все размеры даны в мм.

технические параметры и размеры могут меняться без предварительного уведомления.

Уплотнение

В основном, для создания надежного контакта между уплотнениями в ротационных соединениях используется давление проходящей среды. В случае увеличения давления увеличиваются и силы, сдерживающие уплотнения вместе, следовательно, чем больше давление, тем сильнее контакт между соприкасающимися поверхностями уплотнений. Такие соединения получили название – «соединения под давлением».

Но при увеличении давления среды, увеличивается трение и, следовательно, ускоряется износ уплотнений. В результате срок службы неудовлетворителен.

DEUBLIN, изучив неуниверсальность этой технологии, разработал инновационную технологию «механически сбалансированного уплотнения». Благодаря новой технологии нагрузка на контактирующие поверхности уплотнений сводится к минимуму и практически не зависит от давления среды, что ведёт к значительному увеличению срока эксплуатации уплотнений и соединения в целом.

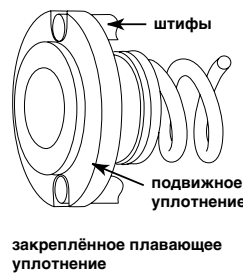

Оптимальный уровень сбалансированности уплотнений позволяет существовать тонкому слою смазывающей среды между контактирующими поверхностями уплотнений.

В случае применения уплотнений в системе с малым давлением среды, контакт между уплотнениями поддерживается при помощи пружины (см. рисунок ниже).

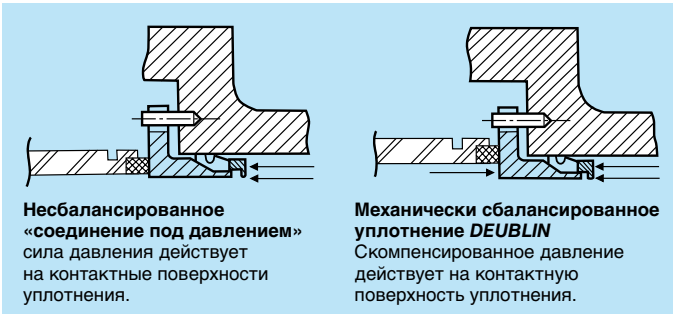

Несбалансированное «соединение под давлением»
Сила давления действует на контактные поверхности уплотнения.

Механически сбалансированное уплотнение DEUBLIN
Скомпенсированное давление действует на контактную поверхность уплотнения.

Производство

Вся номенклатура продукции **DEUBLIN** производится с применением новейших технологий, начиная с чертежей и заканчивая тестированием готовой продукции. Современные обрабатывающие центры производят компоненты высшего качества из наилучших материалов. Эффективность по цене производства достигается благодаря применению самых современных технологий и оборудования.

Каждое ротационное соединение тестируется под давлением на предмет обнаружения утечек. Этот тест является частью конечной проверки продукции.

Сердце ротационного соединения – это комбинация уплотнений. Материалами для изготовления уплотнений являются: инструментальная сталь, карбид кремния, углеродистый графит, бронза, керамика, карбид вольфрама или карбид кремния; поверхность доводится до 0.025 RMS и оптической точности -до двух световых лучей. Проверка поверхностей уплотнений на качество происходит с использованием монохроматического света (см. рисунок).

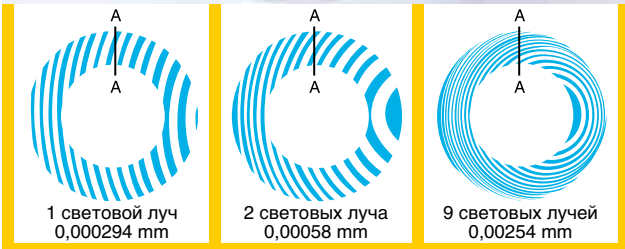

Поверхности уплотнений с микро притиркой



Обрабатывающий центр

Спецификация резьб, используемых в каталоге

Символ	Описание	Символ	Описание
1/2 NPT	американская национальная конусная резьба	G 1/2	ISO 228 (DIN 259) прямая трубная резьба
5/8-18 UNF	унифицированная национальная резьба	M 22x1,5	ISO метрическая резьба
1-14 UNS	унифицированная национальная особая резьба	R 1/8	ISO 7/1 (DIN 2999) трубная резьба (коническая наружная, внутренняя прямая)
RH или LH	правая или левая резьба	3/4 BSPT	трубная резьба (наружная и внутренняя коническая)

Надёжность

Многолетний опыт, постоянный диалог с покупателями, инновации, применяемые **DEUBLIN** и поставщиками комплектующих, позволяют предложить надёжный и качественный продукт, отвечающий самым совершенным технологиям. Точный выбор комбинации уплотнений, подобранной, исходя из сферы применения, гарантирует долгий срок эксплуатации.

Рынок постоянно требует продукцию с более долгим сроком эксплуатации при более жёстких условиях использования. Компания **DEUBLIN** отвечает этим условиям рынка благодаря новым разработкам и постоянному усовершенствованию существующей продукции, уделяя особое внимание системе уплотнений. На сегодняшний день **DEUBLIN** предлагает комбинацию уплотнений под маркировкой E.L.S. (с англ. - уплотнения с продлённым сроком эксплуатации).



Сервис

Для компании **DEUBLIN**, ориентированной на покупателя, сервис означает:

разработка новых типов соединений по специальному запросу; полный спектр технических консультаций по выбору соединения; быстрая доставка заказанных соединений; техническая поддержка в очень короткие сроки (длительный простой оборудования - это далёкое прошлое).

Широкий ассортимент продукции, находящейся на складе, отсутствующая на складе продукция может быть произведена в кратчайшие сроки. Автоматическая складская система позволяет доставить любой компонент в нужное место быстро и эффективно.

Благодаря оптимизации производства и сборки срок изготовления специфических заказов незначительно дольше, что гарантирует короткие сроки изготовления.

Новейшие инженеринговые программы позволяют быстро реализовать нестандартные решения: произвести модификацию существующих соединений или создать совершенно новый продукт. Покупатель получает чертёж нового соединения и ком. предложение. Производство начинается в тот момент, когда чертёж одобрен и возвращён в компанию.

Ремонт

Практически все ротационные соединения могут быть отремонтированы на заводе **DEUBLIN**. После проведения ремонта покупатель получает соединения, не уступающие по качеству новым, и стандартную гарантию.

Соединения не должны быть вскрыты покупателем перед отправкой на гарантийный ремонт. В противном случае, покупатель получает уведомление, и только после технического осмотра принимается решение о возможности бесплатного гарантийного ремонта.

Многие соединения могут быть отремонтированы непосредственно покупателем. Покупатель имеет возможность, в зависимости от износа, заказать или ремонтный комплект, или расширенный ремонтный комплект, а также ему будет предоставлена инструкция по их использованию (см. схему заказа).

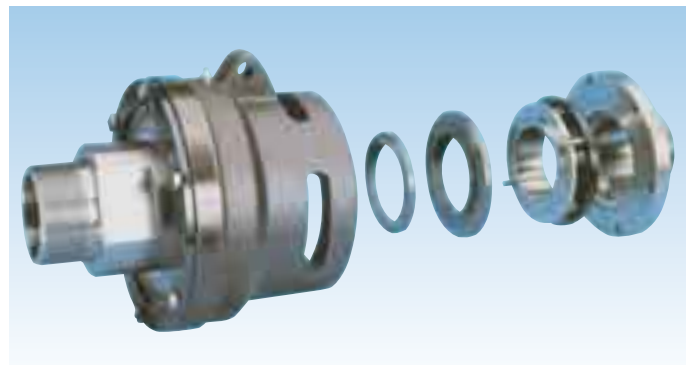

Система идентификации

Номера заказа **DEUBLIN** на стандартные ротационные соединения состоят из 2, 3 или 4 групп цифр. Каждая группа означает определённые технические параметры, такие как сфера применения, комбинация уплотнений, тип ротора.

Расширенный ремкомплект отличается от ремкомплекта по номеру заказа наличием букв «В» или «С» латинского алфавита («В» в расширенном ремкомплекте, «С» в ремкомплекте).

Схема заказа:





Технические характеристики

Мах давление воды		150 PSI	10 bar
Мах скорость вращения ротора с			
Прямая резьба:	Модель 57-257	3,500 RPM	3,500 min ⁻¹
	357	3,000 RPM	3,000 min ⁻¹
	527-557	2,500 RPM	2,500 min ⁻¹
	657	750 RPM	750 min ⁻¹
Мах температура	90 °C	>90°C консулт. с DEUBLIN	

DEUBLIN

Ротационные соединения серия 57 с уплотнениями из карбида кремния для подачи воды, DN 10 - 50 (запатентовано)

- однопоточное и двухпоточное исполнение
- не требуют дополнительного крепежа
- радиальная коннекция патрубка
- механически сбалансированное уплотнение
- вращающееся уплотнение ротора
- быстрая и лёгкая замена уплотнений (вращающегося и подвижного)
- без необходимости смазки шарикоподшипников
- для низкого качества воды
- 3 вентиляционных отверстия
- цельный латунный корпус
- ротор выполнен из нержавеющей стали
- опции:
вентиляционные отверстия с резьбой
защита подшипников от брызг
никелирование

Для получения дополнительной информации обращайтесь на **DEUBLIN** или к ближайшему представителю.

57 серия, крутящий момент

DN	ft.lbs	Nm
10	0.18	0.25
15	0.37	0.50
20	0.74	1.00
25	1.48	2.00
32	1.62	2.20
40	2.14	2.90
50	3.32	4.50

Комбинация уплотнений – Стандарт

- углеродистый графит/карбид кремния
- продолжительный срок эксплуатации

Комбинация уплотнений – E.L.S.

- карбид кремния/карбид кремния для жёстких условий работы (воды низкого качества)

Ремонт соединения

57 серия сконструирована для быстрой и простой замены подвижного и вращающегося уплотнений.

Уплотнения в 57 серии закреплены на конце ротора. Износившееся уплотнение просто снимается, и также просто устанавливается новое уплотнение. Когда ротор не нуждается в замене - ремонт происходит быстро, легко и на месте. В этом случае ремонт соединения очень экономичен.

Для определения номера заказа на ремонтный комплект см. стр. 5.

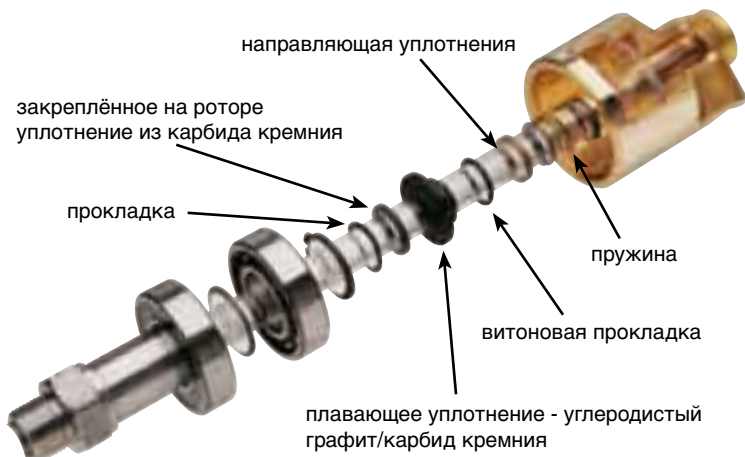

DEUBLIN

Ротационные соединения серии 55 Общего назначения, DN 10 - 50



Технические характеристики

Мах давление воды*	Модель 55 -555	750 PSI	50 bar
Мах давление воды*	Модель 655	200 PSI	14 bar
Мах давление пара		14 PSI	1 bar
Мах давление горячего масла		100 PSI	6,5 bar
Мах скорость вращения ротора			
прямая резьба:	Модель 55 -255	3,500 RPM	3,500 min ⁻¹
	355	3,000 RPM	3,000 min ⁻¹
	525 -555	2,500 RPM	2,500 min ⁻¹
	655	750 RPM	750 min ⁻¹

Мах температура 120 °C >120°C консулт. с DEUBLIN

* Давление, превышающее 8 bar, допустимо только с водой t = 50°C max

- однопоточное и двухпоточное исполнение
- не требуют дополнительного крепежа
- радиальная коннекция патрубков
- механически сбалансированное уплотнение
- 3 вентиляционных отверстия
- цельный латунный корпус
- ротор выполнен из нержавеющей стали
- опции:
вентиляционные отверстия с резьбой
защита подшипников от брызг
никелирование
конструкция с пониженным крутящим моментом
- инструкция по смазке на стр. 52

Для получения дополнительной информации обращайтесь на **DEUBLIN** или к ближайшему представителю.

55 серия, крутящий момент

DN	ft.lbs	Nm
10	0.25	0.34
15	0.35	0.34
20	0.50	0.68
25	1.25	1.80
32	1.25	1.80
40	2.50	3.40
50	3.00	4.07

Комбинация уплотнений – Стандарт

- для воды - углеродистый графит/бронза
- опциональную:**
- для гор. воды и масла, пара - углеродистый графит/керамика
- многоцелевое применение

- Комбинация уплотнений – E.L.S.

- для жёстких условий (низкое качество воды, Мах температура 90°C) – карбид вольфрама/керамика

На рисунке изображено двухпоточное соединение с фиксированной питающей трубой. Однопоточные соединения вместо патрубка имеют заглушку.

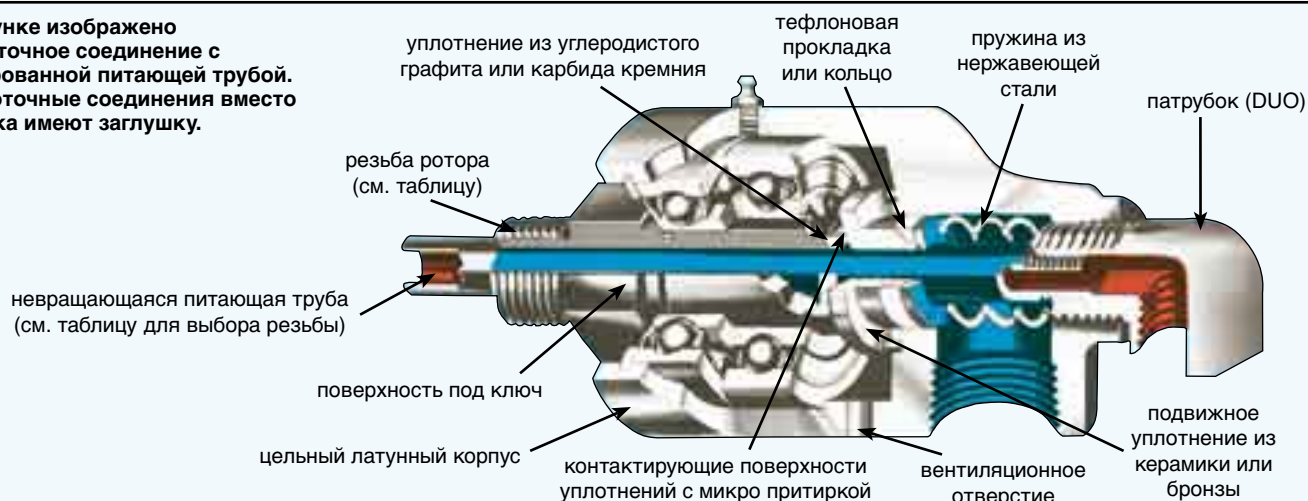

Однопоточные ротационные соединения серии 55 и 57, DN 10 - 50

Однопоточные соединения используются в случае, когда подача и отвод среды осуществляется на разных сторонах цилиндра или вала.

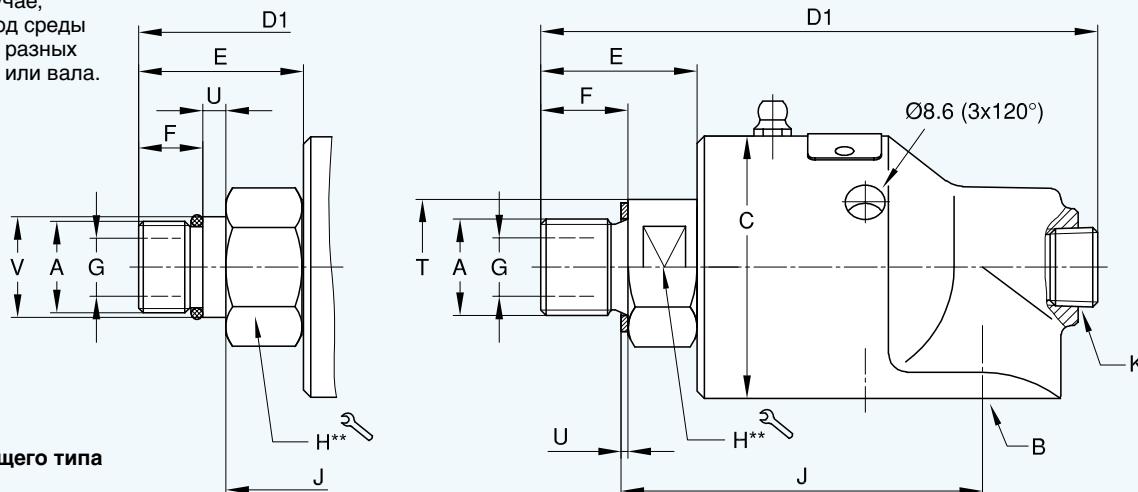

Ротор направляющего типа

** DN 10 - 20 = шестигранник
DN 25 - 50 = две поверхности под ключ

DN	B	номера заказа (основные модели)				A коннекция ротора	C Ø	D1	E	F	G Ø	H Ø	J	K NPT	T	U	V Ø	kg
		Модель 57 Стандарт	Модель 57 E.L.S.	Модель 55 Стандарт	Модель 55 E.L.S.													
10	3/8 NPT	57-000-094	57-050-094	55-000-094	55-147-192	G 3/8 RH	45	100	26	16	9,5	22	64	1/4	-	1,5	-	0,6
	3/8 NPT	57-000-095	57-050-095	55-000-095	55-147-193	G 3/8 LH	45	100	26	16	9,5	22	64	1/4	-	1,5	-	0,6
	G 3/8	57-130-094	57-145-094	55-655-094	55-842-192	G 3/8 RH	45	100	26	16	9,5	22	64	1/4	-	1,5	-	0,6
	G 3/8	57-130-095	57-145-095	55-655-095	55-842-193	G 3/8 LH	45	100	26	16	9,5	22	64	1/4	-	1,5	-	0,6
15	1/2 NPT	157-000-151	157-050-151	155-000-151	155-208-252	G 1/2 RH	57	119	35	19	12,7	30	79	3/8	-	1,5	-	1,2
	1/2 NPT	157-000-152	157-050-152	155-000-152	155-208-253	G 1/2 LH	57	119	35	19	12,7	30	79	3/8	-	1,5	-	1,2
	G 1/2	157-130-151	157-145-151	155-122-151	155-754-252	G 1/2 RH	57	119	35	19	12,7	30	79	3/8	-	1,5	-	1,2
	G 1/2	157-130-152	157-145-152	155-122-152	155-754-253	G 1/2 LH	57	119	35	19	12,7	30	79	3/8	-	1,5	-	1,2
	G 1/2	157-130-738	157-145-738	155-122-738	155-754-739	M 20 x 1,5 RH	57	121	37	14	12,7	30	79	3/8	-	5	22g6	1,2
20	G 1/2	157-130-835	157-145-835	155-122-835	155-754-833	M 20 x 1,5 LH	57	121	37	14	12,7	30	79	3/8	-	5	22g6	1,2
	3/4 NPT	257-000-284	257-050-284	255-000-284	255-052-445	G 3/4 RH	73	136	34	19	19	36	95	1/2	-	2	-	2,1
	3/4 NPT	257-000-285	257-050-285	255-000-285	255-052-446	G 3/4 LH	73	136	34	19	19	36	95	1/2	-	2	-	2,1
	G 3/4	257-130-284	257-145-284	255-269-284	255-421-445	G 3/4 RH	73	136	34	19	19	36	95	1/2	-	2	-	2,1
	G 3/4	257-130-285	257-145-285	255-269-285	255-421-446	G 3/4 LH	73	136	34	19	19	36	95	1/2	-	2	-	2,1
	G 3/4	257-130-014	257-145-014	255-269-014	255-421-469	M 35 x 1,5 RH	73	140	38	15	19	41	102	1/2	-	2	-	2,2
	G 3/4	257-130-015	257-145-015	255-269-015	255-421-470	M 35 x 1,5 LH	73	140	38	15	19	41	102	1/2	-	2	-	2,2
	G 3/4	257-130-048	257-145-048	255-269-458	255-421-936	M 27 x 1,5 RH	73	137	35	15	19	36	92	1/2	-	6	28g6	2,1
25	G 3/4	257-130-104	257-145-104	255-269-459	255-421-937	M 27 x 1,5 LH	73	137	35	15	19	36	92	1/2	-	6	28g6	2,1
	1 NPT	357-000-222	357-050-222	355-000-222	355-064-378	G 1 RH	83	163	42	22	25	36	108	3/4	45	2	-	3,1
	1 NPT	357-000-223	357-050-223	355-000-223	355-064-379	G 1 LH	83	163	42	22	25	36	108	3/4	45	2	-	3,1
	G 1	357-130-222	357-145-222	355-204-222	355-215-378	G 1 RH	83	163	42	22	25	36	108	3/4	45	2	-	3,1
	G 1	357-130-223	357-145-223	355-204-223	355-215-379	G 1 LH	83	163	42	22	25	36	108	3/4	45	2	-	3,1
	G 1	357-130-235	357-145-235	355-204-235	355-215-381	M 35 x 1,5 RH	83	157	36	15	25	36	108	3/4	45	2	-	3,1
32	G 1	357-130-236	357-145-236	355-204-236	355-215-382	M 35 x 1,5 LH	83	157	36	15	25	36	108	3/4	45	2	-	3,1
	1 1/4 NPT	527-000-054	527-050-054	525-000-054	525-097-122	G 1 1/4 RH	91	189	54	28	31,8	46	119	1	58	2	-	4,1
	1 1/4 NPT	527-000-055	527-050-055	525-000-055	525-097-123	G 1 1/4 LH	91	189	54	28	31,8	46	119	1	58	2	-	4,1
	G 1 1/4	527-130-054	527-145-054	525-301-054	525-398-122	G 1 1/4 RH	91	189	54	28	31,8	46	119	1	58	2	-	4,1
40	G 1 1/4	527-130-055	527-145-055	525-301-055	525-398-123	G 1 1/4 LH	91	189	54	28	31,8	46	119	1	58	2	-	4,1
	1 1/2 NPT	557-000-198	557-050-198	555-000-198	555-033-288	G 1 1/2 RH	108	228	72	29	38	55	149	1 1/4	65	2	-	6,7
	1 1/2 NPT	557-000-199	557-050-199	555-000-199	555-033-289	G 1 1/2 LH	108	228	72	29	38	55	149	1 1/4	65	2	-	6,7
	G 1 1/2	557-130-198	557-145-198	555-385-198	555-378-288	G 1 1/2 RH	108	228	72	29	38	55	149	1 1/4	65	2	-	6,7
	G 1 1/2	557-130-199	557-145-199	555-385-199	555-378-289	G 1 1/2 LH	108	228	72	29	38	55	149	1 1/4	65	2	-	6,7
50	G 1 1/2	557-130-200	557-145-200	555-385-200	555-378-418	M 50 x 1,5 RH	108	222	66	23	38	55	149	1 1/4	65	2	-	6,5
	G 1 1/2	557-130-201	557-145-201	555-385-201	555-378-419	M 50 x 1,5 LH	108	222	66	23	38	55	149	1 1/4	65	2	-	6,5
	2 NPT	657-000-124	657-050-124	655-500-124	655-502-124	G 2 RH	118	248	65	29	50	60	165	1 1/4	70	2,5	-	7,6
	2 NPT	657-000-125	657-050-125	655-500-125	655-502-125	G 2 LH	118	248	65	29	50	60	165	1 1/4	70	2,5	-	7,6
50	G 2	657-130-124	657-145-124	655-527-124	655-930-124	G 2 RH	118	248	65	29	50	60	165	1 1/4	70	2,5	-	7,6
	G 2	657-130-125	657-145-125	655-527-125	655-930-125	G 2 LH	118	248	65	29	50	60	165	1 1/4	70	2,5	-	7,6

Двухпоточные ротационные соединения серии 55 и 57, DN 10 - 50, питающая труба на резьбе

Двухпоточные соединения используются в случае, когда подача и отвод среды осуществляется с одной стороны цилиндра или вала; скорость вращения питающей трубы не должна превышать 1000 оборотов в минуту и длина 4 размера D2, при больших оборотах необходимо использовать составную питающую трубу (см. стр 11-12)

Для ротационных соединений с ротором направляющего типа дополнительные модели рассмотрены на стр. 8.

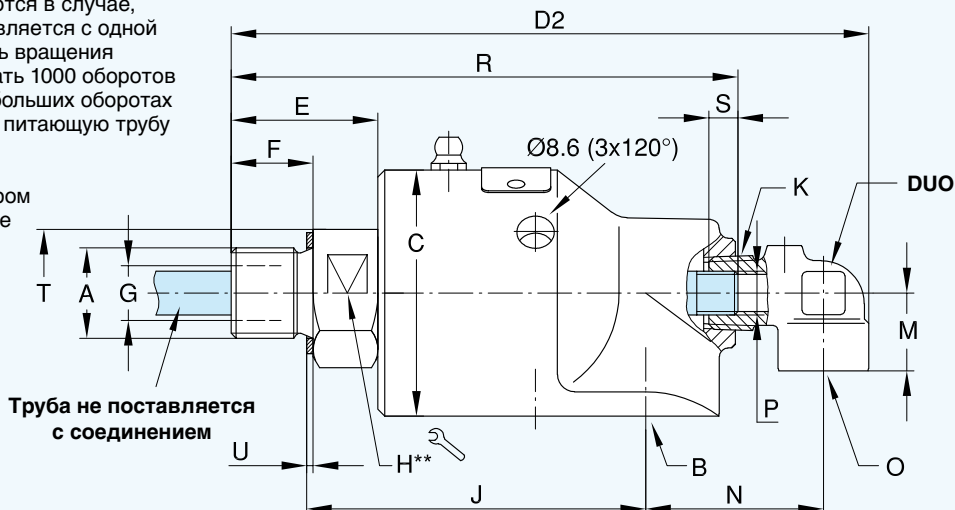

** DN 10 - 20 = шестигранник
DN 25 - 50 = две поверхности под ключ

DN	B	O	номера заказа		A коннекция ротора	C ø	D2	E	F	G ø	H	J	K NPT	M	N	P труба	R	S	T ø	U
			Модель 57 Стандарт	DUO																
10	3/8 NPT	1/4 NPT	57-000-094	55-120	G 3/8 RH	45	124	26	16	9,5	22	64	1/4	18	36	M 6	99	8	-	1,5
	3/8 NPT	1/4 NPT	57-000-095	55-120	G 3/8 LH	45	124	26	16	9,5	22	64	1/4	18	36	M 6	99	8	-	1,5
	G 3/8	G 1/4	57-130-094	55-121	G 3/8 RH	45	124	26	16	9,5	22	64	1/4	18	36	M 6	99	8	-	1,5
	G 3/8	G 1/4	57-130-095	55-121	G 3/8 LH	45	124	26	16	9,5	22	64	1/4	18	36	M 6	99	8	-	1,5
15	1/2 NPT	3/8 NPT	157-000-151	155-199	G 1/2 RH	57	147	35	19	12,7	30	79	3/8	18	40	G 1/8	118	8	-	1,5
	1/2 NPT	3/8 NPT	157-000-152	155-199	G 1/2 LH	57	147	35	19	12,7	30	79	3/8	18	40	G 1/8	118	8	-	1,5
	G 1/2	G 3/8	157-130-151	155-581	G 1/2 RH	57	147	35	19	12,7	30	79	3/8	18	40	G 1/8	118	8	-	1,5
	G 1/2	G 3/8	157-130-152	155-581	G 1/2 LH	57	147	35	19	12,7	30	79	3/8	18	40	G 1/8	118	8	-	1,5
	G 1/2	G 3/8	157-130-738	155-581	M 20 x 1,5 RH	57	149	37	14	12,7	30	79	3/8	18	40	G 1/8	120	8	-	-
	G 1/2	G 3/8	157-130-835	155-581	M 20 x 1,5 LH	57	149	37	14	12,7	30	79	3/8	18	40	G 1/8	120	8	-	-
20	3/4 NPT	1/2 NPT	257-000-284	250-368	G 3/4 RH	73	171	34	19	19	36	95	1/2	26	46	G 1/4	137	12	-	2
	3/4 NPT	1/2 NPT	257-000-285	250-368	G 3/4 LH	73	171	34	19	19	36	95	1/2	26	46	G 1/4	137	12	-	2
	G 3/4	G 1/2	257-130-284	251-351	G 3/4 RH	73	171	34	19	19	36	95	1/2	26	46	G 1/4	137	12	-	2
	G 3/4	G 1/2	257-130-285	251-351	G 3/4 LH	73	171	34	19	19	36	95	1/2	26	46	G 1/4	137	12	-	2
	G 3/4	G 1/2	257-130-014	251-351	M 35 x 1,5 RH	73	174	38	15	19	41	102	1/2	26	46	G 1/4	141	12	-	2
	G 3/4	G 1/2	257-130-015	251-351	M 35 x 1,5 LH	73	174	38	15	19	41	102	1/2	26	46	G 1/4	141	12	-	2
	G 3/4	G 1/2	257-130-048	251-351	M 27 x 1,5 RH	73	172	35	15	19	36	92	1/2	26	46	G 1/4	137	12	-	-
	G 3/4	G 1/2	257-130-104	251-351	M 27 x 1,5 LH	73	172	35	15	19	36	92	1/2	26	46	G 1/4	137	12	-	-
25	1 NPT	1/2 NPT	357-000-222	350-255	G 1 RH	83	200	42	22	25	36	108	3/4	28	59	G 3/8	161	12	45	2
	1 NPT	1/2 NPT	357-000-223	350-255	G 1 LH	83	200	42	22	25	36	108	3/4	28	59	G 3/8	161	12	45	2
	G 1	G 1/2	357-130-222	350-912	G 1 RH	83	200	42	22	25	36	108	3/4	28	59	G 3/8	161	12	45	2
	G 1	G 1/2	357-130-223	350-912	G 1 LH	83	200	42	22	25	36	108	3/4	28	59	G 3/8	161	12	45	2
	G 1	G 1/2	357-130-235	350-912	M 35 x 1,5 RH	83	194	36	15	25	36	108	3/4	28	59	G 3/8	155	12	45	2
	G 1	G 1/2	357-130-236	350-912	M 35 x 1,5 LH	83	194	36	15	25	36	108	3/4	28	59	G 3/8	155	12	45	2
32	1 1/4 NPT	3/4 NPT	527-000-054	525-079	G 1 1/4 RH	91	234	54	28	31,8	46	119	1	35	72	G 1/2	186	14	58	2
	1 1/4 NPT	3/4 NPT	527-000-055	525-079	G 1 1/4 LH	91	234	54	28	31,8	46	119	1	35	72	G 1/2	186	14	58	2
	G 1 1/4	G 3/4	527-130-054	525-594	G 1 1/4 RH	91	234	54	28	31,8	46	119	1	35	72	G 1/2	186	14	58	2
	G 1 1/4	G 3/4	557-130-055	525-594	G 1 1/4 LH	91	234	54	28	31,8	46	119	1	35	72	G 1/2	186	14	58	2
40	1 1/2 NPT	3/4 NPT	557-000-198	450-221	G 1 1/2 RH	108	270	72	29	38	55	149	1 1/4	38	76	G 3/4	223	16	65	2
	1 1/2 NPT	3/4 NPT	557-000-199	450-221	G 1 1/2 LH	108	270	72	29	38	55	149	1 1/4	38	76	G 3/4	223	16	65	2
	G 1 1/2	G 3/4	557-130-198	451-171	G 1 1/2 RH	108	270	72	29	38	55	149	1 1/4	38	76	G 3/4	223	16	65	2
	G 1 1/2	G 3/4	557-130-199	451-171	G 1 1/2 LH	108	270	72	29	38	55	149	1 1/4	38	76	G 3/4	223	16	65	2
	G 1 1/2	G 3/4	557-130-200	451-171	M 50 x 1,5 RH	108	264	66	23	38	55	149	1 1/4	38	76	G 3/4	216	16	65	2
	G 1 1/2	G 3/4	557-130-201	451-171	M 50 x 1,5 LH	108	264	66	23	38	55	149	1 1/4	38	76	G 3/4	216	16	65	2
50	2 NPT	1 1/4 NPT	657-000-124	451-242	G 2 RH	118	312	65	29	50	60	165	1 1/4	45	96	G 1	252	26	70	2,5
	2 NPT	1 1/4 NPT	657-000-125	451-242	G 2 LH	118	312	65	29	50	60	165	1 1/4	45	96	G 1	252	26	70	2,5
	G 2	G 1 1/4	657-130-124	450-534	G 2 RH	118	312	65	29	50	60	165	1 1/4	45	96	G 1	252	26	70	2,5
	G 2	G 1 1/4	657-130-125	450-534	G 2 LH	118	312	65	29	50	60	165	1 1/4	45	96	G 1	252	26	70	2,5

Двухпоточные ротационные соединения серии 55 и 57, DN 10 - 50, вращающаяся питающая труба

Двухпоточные соединения используются в случае, когда подача и отвод среды осуществляется с одной стороны цилиндра или вала; скорость вращения не должна превышать 1000 оборотов в минуту, при больших оборотах необходимо использовать составную питающую трубу (см. стр. 11-12).

Для ротационных соединений с ротором направляющего типа дополнительные модели рассмотрены на стр. 8.

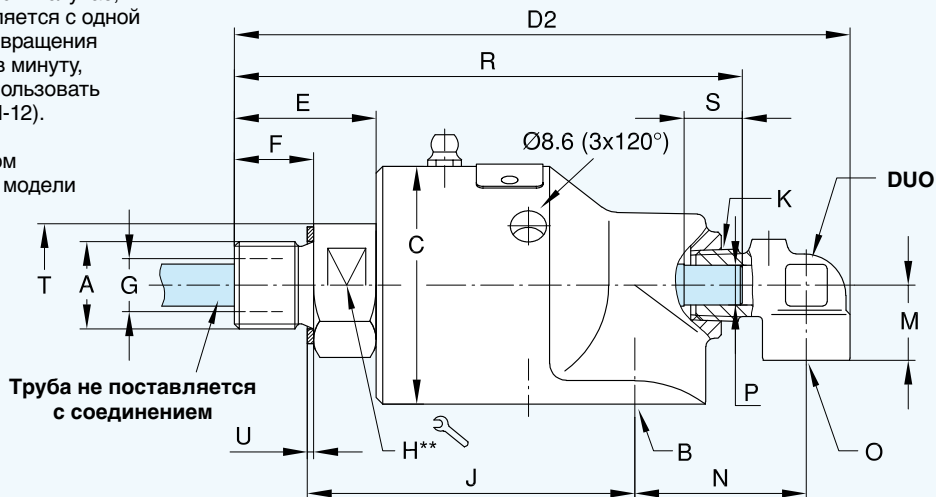

** DN 10 - 20 = шестигранник
DN 25 - 50 = две поверхности под ключ

DN	B	O	номера заказа		A коннекция ротора	C Ø	D ₂	E	F	G Ø	H ↻	J	K NPT	M	N	P труба Ø d11	R	S	T Ø	U
			Модель 57 Стандарт	DUO																
10	3/8 NPT	1/4 NPT	57-000-094	55-446	G 3/8 RH	45	124	26	16	9,5	22	64	1/4	18	36	5,8	103	20	-	1,5
	3/8 NPT	1/4 NPT	57-000-095	55-446	G 3/8 LH	45	124	26	16	9,5	22	64	1/4	18	36	5,8	103	20	-	1,5
	G 3/8	G 1/4	57-130-094	55-807	G 3/8 RH	45	124	26	16	9,5	22	64	1/4	18	36	5,8	103	20	-	1,5
	G 3/8	G 1/4	57-130-095	55-807	G 3/8 LH	45	124	26	16	9,5	22	64	1/4	18	36	5,8	103	20	-	1,5
15	1/2 NPT	3/8 NPT	157-000-151	155-471	G 1/2 RH	57	147	35	19	12,7	30	79	3/8	18	40	9,8	124	30	-	1,5
	1/2 NPT	3/8 NPT	157-000-152	155-471	G 1/2 LH	57	147	35	19	12,7	30	79	3/8	18	40	9,8	124	30	-	1,5
	G 1/2	G 3/8	157-130-151	155-709	G 1/2 RH	57	147	35	19	12,7	30	79	3/8	18	40	9,8	124	30	-	1,5
	G 1/2	G 3/8	157-130-152	155-709	G 1/2 LH	57	147	35	19	12,7	30	79	3/8	18	40	9,8	124	30	-	1,5
	G 1/2	G 3/8	157-130-738	155-709	M 20 x 1,5 RH	57	149	37	14	12,7	30	79	3/8	18	40	9,8	124	30	-	-
	G 1/2	G 3/8	157-130-835	155-709	M 20 x 1,5 LH	57	149	37	14	12,7	30	79	3/8	18	40	9,8	124	30	-	-
20	3/4 NPT	1/2 NPT	257-000-284	250-681	G 3/4 RH	73	171	34	19	19	36	95	1/2	26	46	12,8	143	32	-	2
	3/4 NPT	1/2 NPT	257-000-285	250-681	G 3/4 LH	73	171	34	19	19	36	95	1/2	26	46	12,8	143	32	-	2
	G 3/4	G 1/2	257-130-284	251-352	G 3/4 RH	73	171	34	19	19	36	95	1/2	26	46	12,8	143	32	-	2
	G 3/4	G 1/2	257-130-285	251-352	G 3/4 LH	73	171	34	19	19	36	95	1/2	26	46	12,8	143	32	-	2
	G 3/4	G 1/2	257-130-014	251-352	M 35 x 1,5 RH	73	174	38	15	19	41	102	1/2	26	46	12,8	146	32	-	2
	G 3/4	G 1/2	257-130-015	251-352	M 35 x 1,5 LH	73	174	38	15	19	41	102	1/2	26	46	12,8	146	32	-	2
	G 3/4	G 1/2	257-130-048	251-352	M 27 x 1,5 RH	73	172	35	15	19	36	92	1/2	26	46	12,8	143	32	-	-
	G 3/4	G 1/2	257-130-104	251-352	M 27 x 1,5 LH	73	172	35	15	19	36	92	1/2	26	46	12,8	143	32	-	-
25	1 NPT	1/2 NPT	357-000-222	350-347	G 1 RH	83	200	42	22	25	36	108	3/4	28	59	15,8	171	35	45	2
	1 NPT	1/2 NPT	357-000-223	350-347	G 1 LH	83	200	42	22	25	36	108	3/4	28	59	15,8	171	35	45	2
	G 1	G 1/2	357-130-222	350-772	G 1 RH	83	200	42	22	25	36	108	3/4	28	59	15,8	171	35	45	2
	G 1	G 1/2	357-130-223	350-772	G 1 LH	83	200	42	22	25	36	108	3/4	28	59	15,8	171	35	45	2
	G 1	G 1/2	357-130-235	350-772	M 35 x 1,5 RH	83	194	36	15	25	36	108	3/4	28	59	15,8	165	35	45	2
	G 1	G 1/2	357-130-236	350-772	M 35 x 1,5 LH	83	194	36	15	25	36	108	3/4	28	59	15,8	165	35	45	2
32	1 1/4 NPT	3/4 NPT	527-000-054	525-237	G 1 1/4 RH	91	234	54	28	31,8	46	119	1	35	72	21,8	196	40	58	2
	1 1/4 NPT	3/4 NPT	527-000-055	525-237	G 1 1/4 LH	91	234	54	28	31,8	46	119	1	35	72	21,8	196	40	58	2
	G 1 1/4	G 3/4	527-130-054	525-480	G 1 1/4 RH	91	234	54	28	31,8	46	119	1	35	72	21,8	196	40	58	2
	G 1 1/4	G 3/4	527-130-055	525-480	G 1 1/4 LH	91	234	54	28	31,8	46	119	1	35	72	21,8	196	40	58	2
40	1 1/2 NPT	3/4 NPT	557-000-198	450-468	G 1 1/2 RH	108	270	72	29	38	55	149	1 1/4	38	76	25,8	238	44	65	2
	1 1/2 NPT	3/4 NPT	557-000-199	450-468	G 1 1/2 LH	108	270	72	29	38	55	149	1 1/4	38	76	25,8	238	44	65	2
	G 1 1/2	G 3/4	557-130-198	451-173	G 1 1/2 RH	108	270	72	29	38	55	149	1 1/4	38	76	25,8	238	44	65	2
	G 1 1/2	G 3/4	557-130-199	451-173	G 1 1/2 LH	108	270	72	29	38	55	149	1 1/4	38	76	25,8	238	44	65	2
	G 1 1/2	G 3/4	557-130-200	451-173	M 50 x 1,5 RH	108	264	66	23	38	55	149	1 1/4	38	76	25,8	232	44	65	2
	G 1 1/2	G 3/4	557-130-201	451-173	M 50 x 1,5 LH	108	264	66	23	38	55	149	1 1/4	38	76	25,8	232	44	65	2
50	2 NPT	1 1/4 NPT	657-000-124	450-625	G 2 RH	118	312	65	29	50	60	165	1 1/4	45	96	31,8	253	50	70	2,5
	2 NPT	1 1/4 NPT	657-000-125	450-625	G 2 LH	118	312	65	29	50	60	165	1 1/4	45	96	31,8	253	50	70	2,5
	G 2	G 1 1/4	657-130-124	450-612	G 2 RH	118	312	65	29	50	60	165	1 1/4	45	96	32,1	253	50	70	2,5
	G 2	G 1 1/4	657-130-125	450-612	G 2 LH	118	312	65	29	50	60	165	1 1/4	45	96	32,1	253	50	70	2,5

Двухпоточные ротационные соединения серии 55 и 57, DN 10 - 50, составная питающая труба

Двухпоточные соединения используются в случае, когда подача и отвод среды осуществляется с одной стороны цилиндра или вала; составная питающая труба: без дополнительной крепежа длина питающей трубы не должна превышать 4 размера D2, мах скорость вращения – 3500 об/мин

Для ротационных соединений с ротором направляющего типа дополнительные модели рассмотрены на стр. 8.

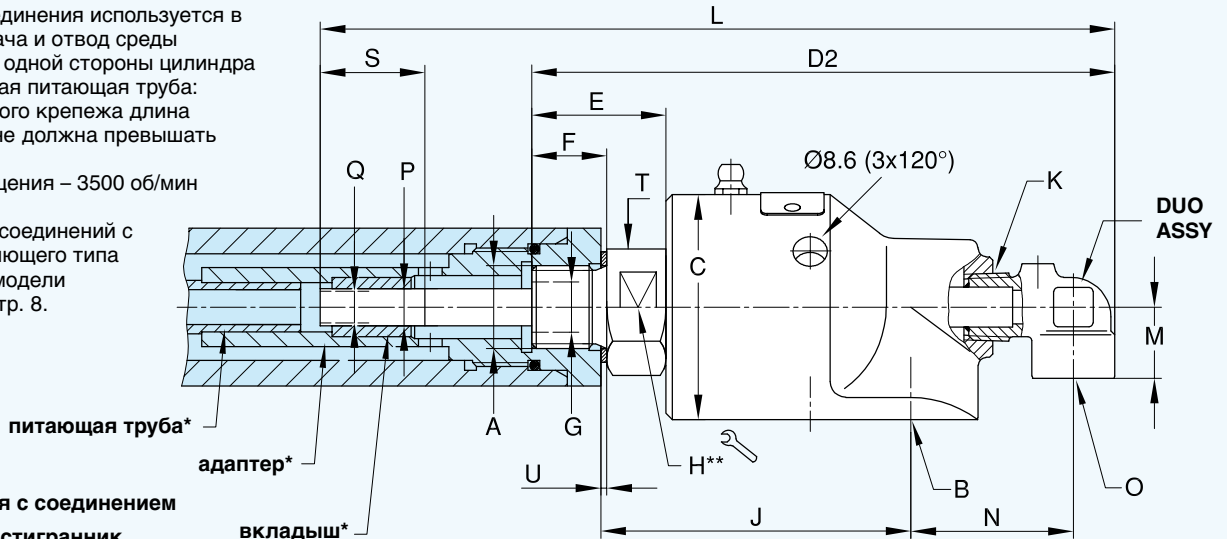

* не поставляется с соединением

** DN 10 - 20 = шестигранник
DN 25 - 50 = две поверхности под ключ

DN	B	O	номера заказа		A коннекция ротора	C ø	D2	E	F	G ø	H ⌀	J	K NPT	L	M	N	P ø H9	Q ø	S	T ø	U
			Модель 57 Стандарт	DUO																	
10	3/8 NPT	1/4 NPT	57-000-094	55-445	G 3/8 RH	45	124	26	16	9,5	22	64	1/4	171	18	36	6	5	55	-	1,5
	3/8 NPT	1/4 NPT	57-000-095	55-445	G 3/8 LH	45	124	26	16	9,5	22	64	1/4	171	18	36	6	5	55	-	1,5
	G 3/8	G 1/4	57-130-094	55-843	G 3/8 RH	45	124	26	16	9,5	22	64	1/4	171	18	36	6	5	55	-	1,5
	G 3/8	G 1/4	57-130-095	55-843	G 3/8 LH	45	124	26	16	9,5	22	64	1/4	171	18	36	6	5	55	-	1,5
15	1/2 NPT	3/8 NPT	157-000-151	155-470	G 1/2 RH	57	147	35	19	12,7	30	79	3/8	201	18	40	10	8	60	-	1,5
	1/2 NPT	3/8 NPT	157-000-152	155-470	G 1/2 LH	57	147	35	19	12,7	30	79	3/8	201	18	40	10	8	60	-	1,5
	G 1/2	G 3/8	157-130-151	150-232	G 1/2 RH	57	147	35	19	12,7	30	79	3/8	201	18	40	10	8	60	-	1,5
	G 1/2	G 3/8	157-130-152	150-232	G 1/2 LH	57	147	35	19	12,7	30	79	3/8	201	18	40	10	8	60	-	1,5
	G 1/2	G 3/8	157-130-738	150-232	M 20 x 1,5 RH	57	149	37	14	12,7	30	79	3/8	201	18	40	10	8	60	-	-
20	G 1/2	G 3/8	157-130-835	150-232	M 20 x 1,5 LH	57	149	37	14	12,7	30	79	3/8	201	18	40	10	8	60	-	-
	3/4 NPT	1/2 NPT	257-000-284	250-680	G 3/4 RH	73	171	34	19	19	36	95	1/2	208	26	46	13	11	60	-	2
	3/4 NPT	1/2 NPT	257-000-285	250-680	G 3/4 LH	73	171	34	19	19	36	95	1/2	208	26	46	13	11	60	-	2
	G 3/4	G 1/2	257-130-284	251-551	G 3/4 RH	73	171	34	19	19	36	95	1/2	208	26	46	13	11	60	-	2
	G 3/4	G 1/2	257-130-285	251-551	G 3/4 LH	73	171	34	19	19	36	95	1/2	208	26	46	13	11	60	-	2
	G 3/4	G 1/2	257-130-014	251-551	M 35 x 1,5 RH	73	174	38	15	19	41	102	1/2	208	26	46	13	11	60	-	2
	G 3/4	G 1/2	257-130-015	251-551	M 35 x 1,5 LH	73	174	38	15	19	41	102	1/2	208	26	46	13	11	60	-	2
25	G 3/4	G 1/2	257-130-048	251-551	M 27 x 1,5 RH	73	172	35	15	19	36	92	1/2	208	26	46	13	11	60	-	-
	G 3/4	G 1/2	257-130-104	251-551	M 27 x 1,5 LH	73	172	35	15	19	36	92	1/2	208	26	46	13	11	60	-	-
	1 NPT	1/2 NPT	357-000-222	350-366	G 1 RH	83	200	42	22	25	36	108	3/4	272	28	59	16	14	60	45	2
	1 NPT	1/2 NPT	357-000-223	350-366	G 1 LH	83	200	42	22	25	36	108	3/4	272	28	59	16	14	60	45	2
	G 1	G 1/2	357-130-222	350-990	G 1 RH	83	200	42	22	25	36	108	3/4	272	28	59	16	14	60	45	2
	G 1	G 1/2	357-130-223	350-990	G 1 LH	83	200	42	22	25	36	108	3/4	272	28	59	16	14	60	45	2
32	G 1	G 1/2	357-130-235	350-990	M 35 x 1,5 RH	83	194	36	15	25	36	108	3/4	272	28	59	16	14	60	45	2
	G 1	G 1/2	357-130-236	350-990	M 35 x 1,5 LH	83	194	36	15	25	36	108	3/4	272	28	59	16	14	60	45	2
	1 1/4 NPT	3/4 NPT	527-000-054	525-236	G 1 1/4 RH	91	234	54	28	31,8	46	119	1	285	35	72	22	20	60	58	2
	1 1/4 NPT	3/4 NPT	527-000-055	525-236	G 1 1/4 LH	91	234	54	28	31,8	46	119	1	285	35	72	22	20	60	58	2
40	G 1 1/4	G 3/4	527-130-054	525-931	G 1 1/4 RH	91	234	54	28	31,8	46	119	1	285	35	72	22	20	60	58	2
	G 1 1/4	G 3/4	527-130-055	525-931	G 1 1/4 LH	91	234	54	28	31,8	46	119	1	285	35	72	22	20	60	58	2
	1 1/2 NPT	3/4 NPT	557-000-198	450-467	G 1 1/2 RH	108	270	72	29	38	55	149	1 1/4	319	38	76	26	24	60	65	2
	1 1/2 NPT	3/4 NPT	557-000-199	450-467	G 1 1/2 LH	108	270	72	29	38	55	149	1 1/4	319	38	76	26	24	60	65	2
	G 1 1/2	G 3/4	557-130-198	451-274	G 1 1/2 RH	108	270	72	29	38	55	149	1 1/4	319	38	76	26	24	60	65	2
	G 1 1/2	G 3/4	557-130-199	451-274	G 1 1/2 LH	108	270	72	29	38	55	149	1 1/4	319	38	76	26	24	60	65	2
50	G 1 1/2	G 3/4	557-130-200	451-274	M 50 x 1,5 RH	108	264	66	23	38	55	149	1 1/4	319	38	76	26	24	60	65	2
	G 1 1/2	G 3/4	557-130-201	451-274	M 50 x 1,5 LH	108	264	66	23	38	55	149	1 1/4	319	38	76	26	24	60	65	2
	2 NPT	1 1/4 NPT	657-000-124	655-966	G 2 RH	118	312	65	29	50	60	165	1 1/4	382	45	96	34	31	60	70	2,5
	2 NPT	1 1/4 NPT	657-000-125	655-966	G 2 LH	118	312	65	29	50	60	165	1 1/4	382	45	96	34	31	60	70	2,5
50	G 2	G 1 1/4	657-130-124	655-174	G 2 RH	118	312	65	29	50	60	165	1 1/4	382	45	96	34	31	60	70	2,5
	G 2	G 1 1/4	657-130-125	655-174	G 2 LH	118	312	65	29	50	60	165	1 1/4	382	45	96	34	31	60	70	2,5

Двухпоточные ротационные соединения серии 55 и 57, DN 10 - 50, составная самоцентрирующаяся питающая труба

Двухпоточные соединения используются в случае, когда подача и отвод среды осуществляется с одной стороны цилиндра или вала; фиксированная самоцентрирующаяся питающая труба:
 max скорость вращения – 3500 об/мин

Для ротационных соединений с ротором направляющего типа дополнительные модели рассмотрены на стр. 8.

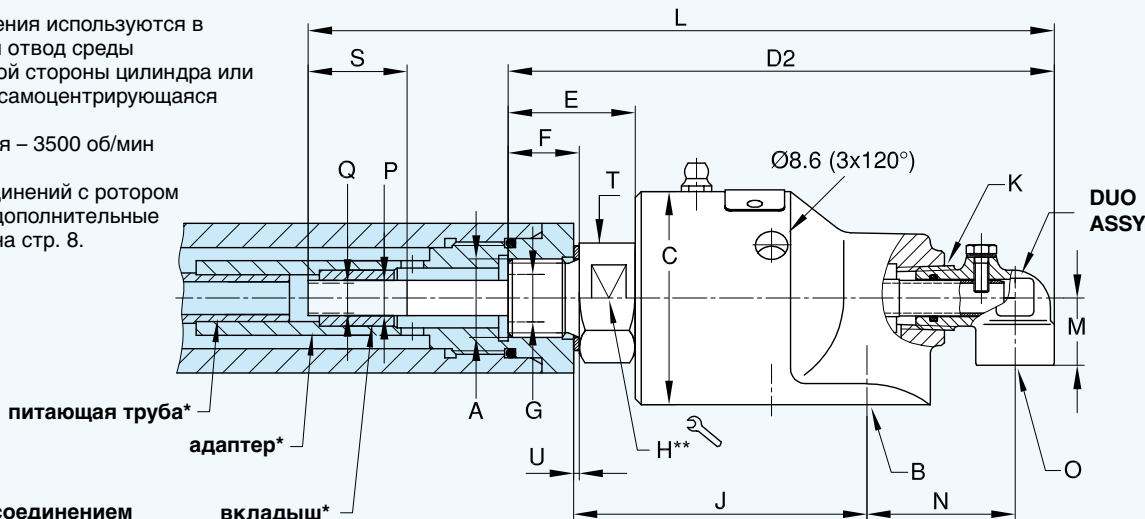

* не поставляется с соединением

** DN 10 - 20 = шестигранник

DN 25 - 50 = две поверхности под ключ

DN	B	O	номера заказа		A коннекция ротора	C ø	D ₂	E	F	G ø	H ø	J	K NPT	L	M	N	P ø H9	Q ø	S	T ø	U	
			Модель 57 Стандарт	DUO																		
10	3/8 NPT	1/4 NPT	57-000-094	---	G 3/8 RH																	
	3/8 NPT	1/4 NPT	57-000-095	---	G 3/8 LH																	
	G 3/8	G 1/4	57-130-094	---	G 3/8 RH																	
	G 3/8	G 1/4	57-130-095	---	G 3/8 LH																	
15	1/2 NPT	3/8 NPT	157-000-151	155-797	G 1/2 RH	57	147	35	19	12,7	30	79	3/8	201	18	40	10	8	60	-	1,5	
	1/2 NPT	3/8 NPT	157-000-152	155-797	G 1/2 LH	57	147	35	19	12,7	30	79	3/8	201	18	40	10	8	60	-	1,5	
	G 1/2	G 3/8	157-130-151	155-981	G 1/2 RH	57	147	35	19	12,7	30	79	3/8	201	18	40	10	8	60	-	1,5	
	G 1/2	G 3/8	157-130-152	155-981	G 1/2 LH	57	147	35	19	12,7	30	79	3/8	201	18	40	10	8	60	-	1,5	
	G 1/2	G 3/8	157-130-738	155-981	M 20 x 1,5 RH	57	149	37	14	12,7	30	79	3/8	201	18	40	10	8	60	-	-	
	G 1/2	G 3/8	157-130-835	155-981	M 20 x 1,5 LH	57	149	37	14	12,7	30	79	3/8	201	18	40	10	8	60	-	-	
20	3/4 NPT	1/2 NPT	257-000-284	250-994	G 3/4 RH	73	171	34	19	19	36	95	1/2	208	26	46	13	11	60	-	2	
	3/4 NPT	1/2 NPT	257-000-285	250-994	G 3/4 LH	73	171	34	19	19	36	95	1/2	208	26	46	13	11	60	-	2	
	G 3/4	G 1/2	257-130-284	251-371	G 3/4 RH	73	171	34	19	19	36	95	1/2	208	26	46	13	11	60	-	2	
	G 3/4	G 1/2	257-130-285	251-371	G 3/4 LH	73	171	34	19	19	36	95	1/2	208	26	46	13	11	60	-	2	
	G 3/4	G 1/2	257-130-014	251-371	M 35 x 1,5 RH	73	174	38	15	19	41	102	1/2	208	26	46	13	11	60	-	2	
	G 3/4	G 1/2	257-130-015	251-371	M 35 x 1,5 LH	73	174	38	15	19	41	102	1/2	208	26	46	13	11	60	-	2	
	G 3/4	G 1/2	257-130-048	251-371	M 27 x 1,5 RH	73	172	35	15	19	36	92	1/2	208	26	46	13	11	60	-	-	
	G 3/4	G 1/2	257-130-104	251-371	M 27 x 1,5 LH	73	172	35	15	19	36	92	1/2	208	26	46	13	11	60	-	-	
25	1 NPT	1/2 NPT	357-000-222	350-974	G 1 RH	83	200	42	22	25	36	108	3/4	272	28	59	16	14	60	45	2	
	1 NPT	1/2 NPT	357-000-223	350-974	G 1 LH	83	200	42	22	25	36	108	3/4	272	28	59	16	14	60	45	2	
	G 1	G 1/2	357-130-222	351-173	G 1 RH	83	200	42	22	25	36	108	3/4	272	28	59	16	14	60	45	2	
	G 1	G 1/2	357-130-223	351-173	G 1 LH	83	200	42	22	25	36	108	3/4	272	28	59	16	14	60	45	2	
	G 1	G 1/2	357-130-235	351-173	M 35 x 1,5 RH	83	194	36	15	25	36	108	3/4	272	28	59	16	14	60	45	2	
	G 1	G 1/2	357-130-236	351-173	M 35 x 1,5 LH	83	194	36	15	25	36	108	3/4	272	28	59	16	14	60	45	2	
32	1 1/4 NPT	3/4 NPT	527-000-054	525-592	G 1 1/4 RH	91	234	54	28	31,8	46	119	1	285	35	72	22	20	60	58	2	
	1 1/4 NPT	3/4 NPT	527-000-055	525-592	G 1 1/4 LH	91	234	54	28	31,8	46	119	1	285	35	72	22	20	60	58	2	
	G 1 1/4	G 3/4	527-130-054	525-926	G 1 1/4 RH	91	234	54	28	31,8	46	119	1	285	35	72	22	20	60	58	2	
	G 1 1/4	G 3/4	527-130-055	525-926	G 1 1/4 LH	91	234	54	28	31,8	46	119	1	285	35	72	22	20	60	58	2	
40	1 1/2 NPT	3/4 NPT	557-000-198	451-162	G 1 1/2 RH	108	270	72	29	38	55	149	1 1/4	319	38	76	26	24	60	65	2	
	1 1/2 NPT	3/4 NPT	557-000-199	451-162	G 1 1/2 LH	108	270	72	29	38	55	149	1 1/4	319	38	76	26	24	60	65	2	
	G 1 1/2	G 3/4	557-130-198	451-175	G 1 1/2 RH	108	270	72	29	38	55	149	1 1/4	319	38	76	26	24	60	65	2	
	G 1 1/2	G 3/4	557-130-199	451-175	G 1 1/2 LH	108	270	72	29	38	55	149	1 1/4	319	38	76	26	24	60	65	2	
	G 1 1/2	G 3/4	557-130-200	451-175	M 50 x 1,5 RH	108	264	66	23	38	55	149	1 1/4	319	38	76	26	24	60	65	2	
	G 1 1/2	G 3/4	557-130-201	451-175	M 50 x 1,5 LH	108	264	66	23	38	55	149	1 1/4	319	38	76	26	24	60	65	2	
50	2 NPT	1 1/4 NPT	657-000-124	655-968	G 2 RH	118	312	65	29	50	60	165	1 1/4	382	45	96	34	31	60	70	2,5	
	2 NPT	1 1/4 NPT	657-000-125	655-968	G 2 LH	118	312	65	29	50	60	165	1 1/4	382	45	96	34	31	60	70	2,5	
	G 2	G 1 1/4	657-130-124	655-707	G 2 RH	118	312	65	29	50	60	165	1 1/4	382	45	96	34	31	60	70	2,5	
	G 2	G 1 1/4	657-130-125	655-707	G 2 LH	118	312	65	29	50	60	165	1 1/4	382	45	96	34	31	60	70	2,5	

DEUBLIN

Ротационные соединения Общего назначения, DN 65



Технические характеристики

Мах давление воды*	200 PSI	14 bar
Мах давление пара	14 PSI	1 bar
Мах давление горячего масла	750 RPM	750 min ⁻¹
Мах крутящий момент 120 PSI/8 bar	4 FT.LBS	5,4 Nm
Мах температура	120 °C	>120°C консулт. с DEUBLIN

* Давление, превышающее 8 бар, допустимо только с водой t = 50°C max

- однопоточное и двухпоточное исполнение
- не требуют дополнительного крепежа
- радиальная коннекция патрубка
- механически сбалансированное уплотнение: углеродистый графит/керамика - стандарт карбид вольфрама/керамика - E.L.S.
- 4 вентиляционных отверстия
- литой стальной корпус
- стальной ротор
- опции: никелированный корпус, вентиляционные отверстия с резьбой
- инструкция по смазке на стр. 52

Для получения дополнительной информации обращайтесь на DEUBLIN или к ближайшему представителю.

Двухпоточное соединение с питающей трубой на резьбе

Труба не поставляется с соединением

Двухпоточное соединение с вращающейся питающей трубой

Труба не поставляется с соединением

*) отверстие под ключ, DIN 1810, размер 80/90

DN	B NPT	O NPT	номера заказа		A коннекция ротора	C ∅	D1	D2	E	F	G ∅	H ∅	J	K NPT	N	P труба	R	S	kg
			STD **	E.L.S.															
65	2 1/2	1 1/4	755-700-330-117+	755-701-330-117+	G 2 1/2 RH	178	336	381	82	38	60,3	83	208	2	108	1 NPT	308	13	20
	2 1/2	1 1/4	755-700-411-117+	755-701-411-117+	G 2 1/2 LH	178	336	381	82	38	60,3	83	208	2	108	1 NPT	308	13	20
	2 1/2	1 1/2	755-707-330-139+	755-731-330-139+	G 2 1/2 RH	178	336	391	82	38	60,3	83	208	2	112	G 1 1/2	320	45	20
	2 1/2	1 1/2	755-707-411-139+	755-731-411-139+	G 2 1/2 LH	178	336	391	82	38	60,3	83	208	2	112	G 1 1/2	320	45	20
	2 1/2	1 1/2	755-732-330-139+	755-733-330-139+	G 2 1/2 RH	178	-	391	82	38	60,3	83	208	2	112	∅ 39,9 h 13	328	70	20
	2 1/2	1 1/2	755-732-411-139+	755-733-411-139+	G 2 1/2 LH	178	-	391	82	38	60,3	83	208	2	112	∅ 39,9 h 13	328	70	20

** стандарт

+ Однопоточные соединения - без индексов -117 или 139



DEUBLIN

Ротационные соединения Фланцевое крепление ротора, DN 40, 50 и 65

- однопоточное и двухпоточное исполнение
- не требует дополнительного крепежа
- радиальная коннекция патрубка
- механически сбалансированное уплотнение: углеродистый графит/бронза или углеродистый графит/керамика - стандарт карбид вольфрама/керамика - E.L.S.
- 3 или 4 вентиляционных отверстия
- кованный латунный корпус (DN 40 и DN 50) или литой стальной корпус (DN 65)
- стальной ротор
- инструкция по смазке на стр. 52

Технические характеристики

Мах давление воды*	Модель	555	730 PSI	50 bar
	655, 755		200 PSI	14 bar
Мах давление пара (прерыв.)			14 PSI	1 bar
Мах скорость вращения	Модель	555	1,500 RPM	1.500 min ⁻¹
	655-755		1,000 RPM	1.000 min ⁻¹
Мах температура		120 °C	>120°C консуьлт. с DEUBLIN	

* Давление, превышающее 8 bar, допустимо только с водой
t = 50°C max

Для получения дополнительной информации обращайтесь на DEUBLIN или к ближайшему представителю.

Однопоточные ротационные соединения

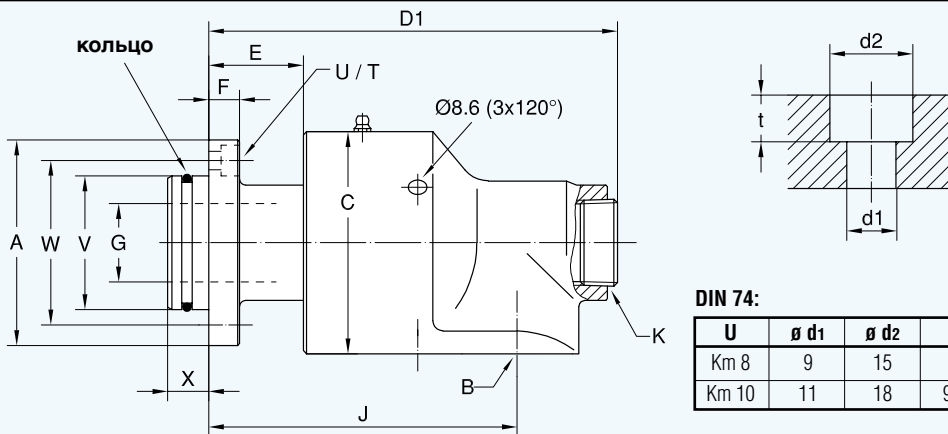

Кольцо для фланца
(поставляется с соединением):
модель Размер кольца
555 58 x 4 витон
655 73 x 4 витон

DIN 74:

U	ø d1	ø d2	t
Km 8	9	15	8
Km 10	11	18	9,5

DN	B	номера заказа	A ø	C ø	D1	E	F	G ø	J	K NPT	T	U DIN 74	V ₁₇ ø PT	W ø	X	kg
40	G 1 1/2	555-385-765	100	108	202	46	15	38	150	1 1/4	5 x 72°	Km 8	65	80	20	7,3
50	G 2	655-527-421	125	118	229	46	15,5	50	172	1 1/4	5 x 72°	Km 10	80	100	20	8,8

Однопоточные ротационные соединения

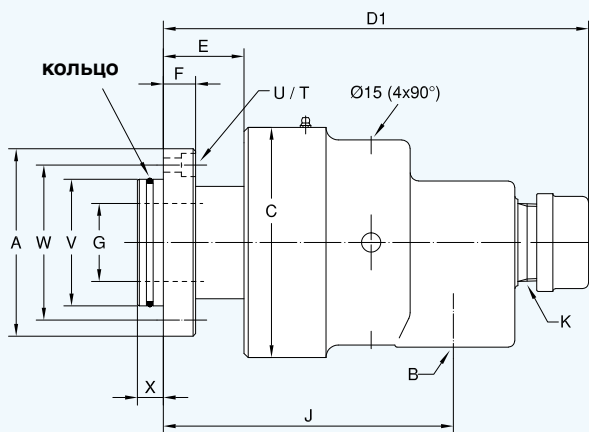

Кольцо для фланца
(поставляется с соединением):
модель Размер кольца
755 90 x 4 витон

DN	B NPT	номера заказа		A ø	C ø	D1	E	F	G ø	J	K NPT	T	U DIN 74	V ₁₇ ø PT	W ø	X	kg
		STD *	E.L.S.														
65	2 1/2	755-713-495	755-726-495	145	178	317	63	26	60,3	225	2	5 x 72°	Km 10	98	120	20	22

* стандарт

Двухпоточные ротационные соединения питающая труба на резьбе

Двухпоточные ротационные соединения вращающаяся питающая труба

Кольцо для фланца
(поставляется с соединением):
модель Размер кольца
555 58 x 4 витон
655 73 x 4 витон

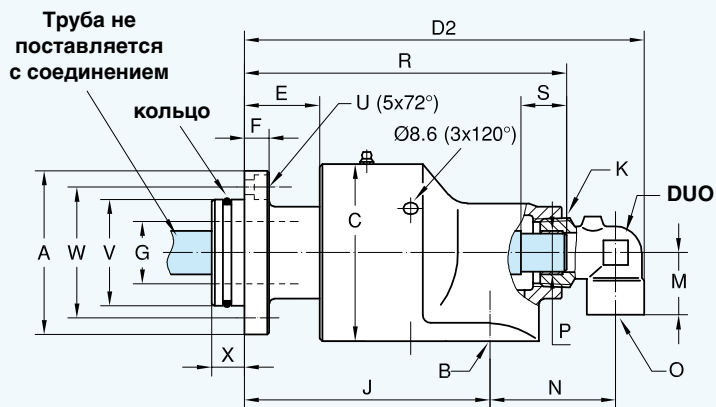
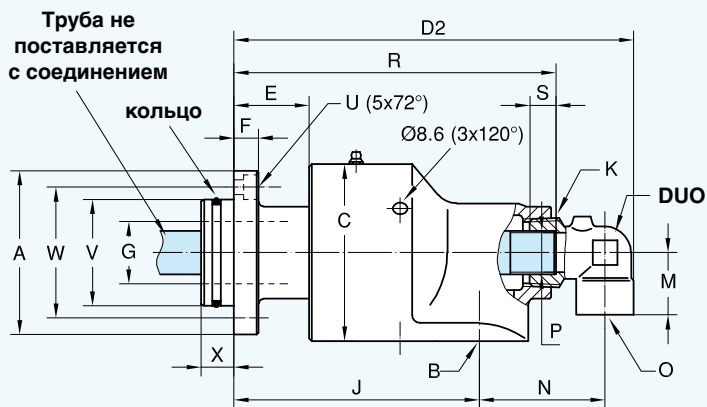

DN	B	O	номера заказа	DUO	A ø	C ø	D ₂	E	F	G ø	J	K NPT	M	N	P труба	R	S	U** DIN 74	V _{PT} øPT	W ø	X	kg
40	G 1 1/2	G 3/4	555-385-765	451-171	100	108	244	46	15	38	150	1 1/4	38	76	G 3/4	196	16	Km 8	65	80	20	7,6
	G 1 1/2	G 3/4	555-385-765	451-173	100	108	244	46	15	38	150	1 1/4	38	76	ø 25,8 h 13	212	44	Km 8	65	80	20	7,6
50	G 2	G 3/4	655-527-421	451-171	125	118	271	46	15,5	50	172	1 1/4	38	82	G 3/4	223	16	Km 10	80	100	20	9
	G 2	G 3/4	655-527-421	451-173	125	118	271	46	15,5	50	172	1 1/4	38	82	ø 25,8 h 13	238	44	Km 10	80	100	20	9
	G 2	G 1 1/4	655-527-421	450-534	125	118	293	46	15,5	50	172	1 1/4	45	96	G 1	233	26	Km 10	80	100	20	9,1
	G 2	G 1 1/4	655-527-421	450-612	125	118	293	46	15,5	50	172	1 1/4	45	96	ø 32,1 h 13	234	50	Km 10	80	100	20	9,1

Двухпоточные ротационные соединения питающая труба на резьбе

Двухпоточные ротационные соединения вращающаяся питающая труба

Кольцо для фланца
(поставляется с соединением):
модель Размер кольца
755 90 x 4 витон

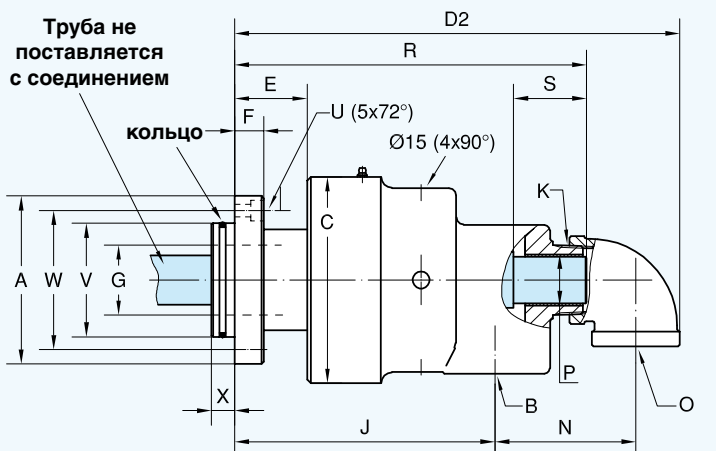
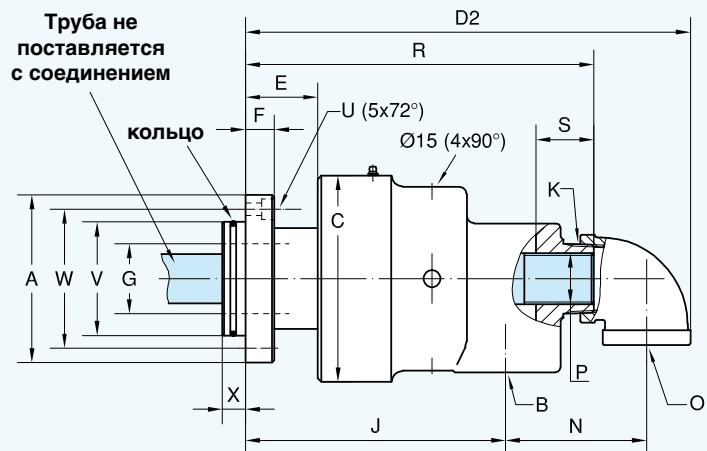

DN	B NPT	O NPT	номера заказа		A ø	C ø	D ₂	E	F	G ø	J	K NPT	N	P труба	R	S	U** DIN 74	V _{PT} øPT	W ø	X	kg
			STD*	E.L.S.																	
65	2 1/2	1 1/4	755-727-495-117	755-728-495-117	145	178	372	63	26	60,3	225	2	109	1 NPT	288	13	Km 10	98	120	20	23
	2 1/2	1 1/2	755-713-495-139	755-726-495-139	145	178	372	63	26	60,3	225	2	112	G 1 1/2	301	45	Km 10	98	120	20	23
	2 1/2	1 1/2	755-729-495-139	755-730-495-139	145	178	372	63	26	60,3	225	2	112	ø 39,9 h 13	308	70	Km 10	98	120	20	23

* стандарт

** см. стр. 14, DIN 74

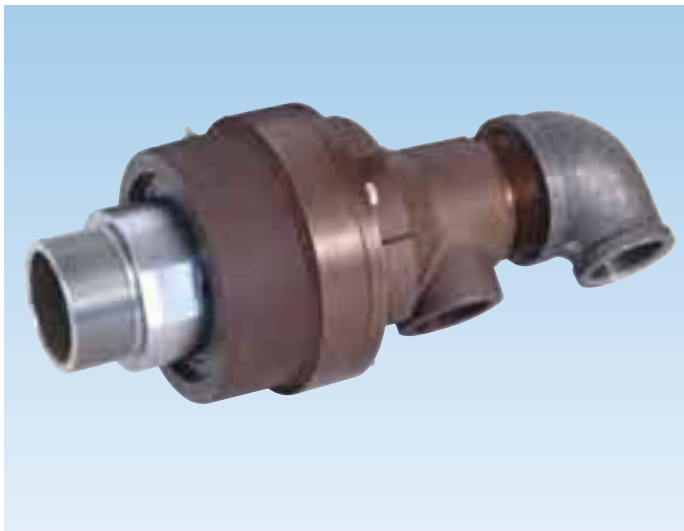

DEUBLIN

Ротационные соединения серии 57 Для подачи воды, DN 80

- однопоточное и двухпоточное исполнение
- не требуют дополнительного крепежа
- радиальная коннекция патрубка
- механически сбалансированное уплотнение: углеродистый графит/карбид вольфрама
- беспрепятственное прохождение среды
- упрощённая замена уплотнений (подвижного и вращающегося)
- вентиляционные отверстия
- литой стальной корпус
- стальной ротор
- инструкция по смазке на стр. 52

Технические характеристики

Мах давление воды	150 PSI	10 bar
Мах давление пара	14 PSI	1 bar
Мах скорость вращения	500 RPM	500 min ⁻¹
Мах крутящий момент 150 PSI/10 bar	6 FT.LBS	8,2 Nm
Мах температура	120 °C	>120°C консулт. с DEUBLIN

Для получения дополнительной информации обращайтесь на **DEUBLIN** или к ближайшему представителю.

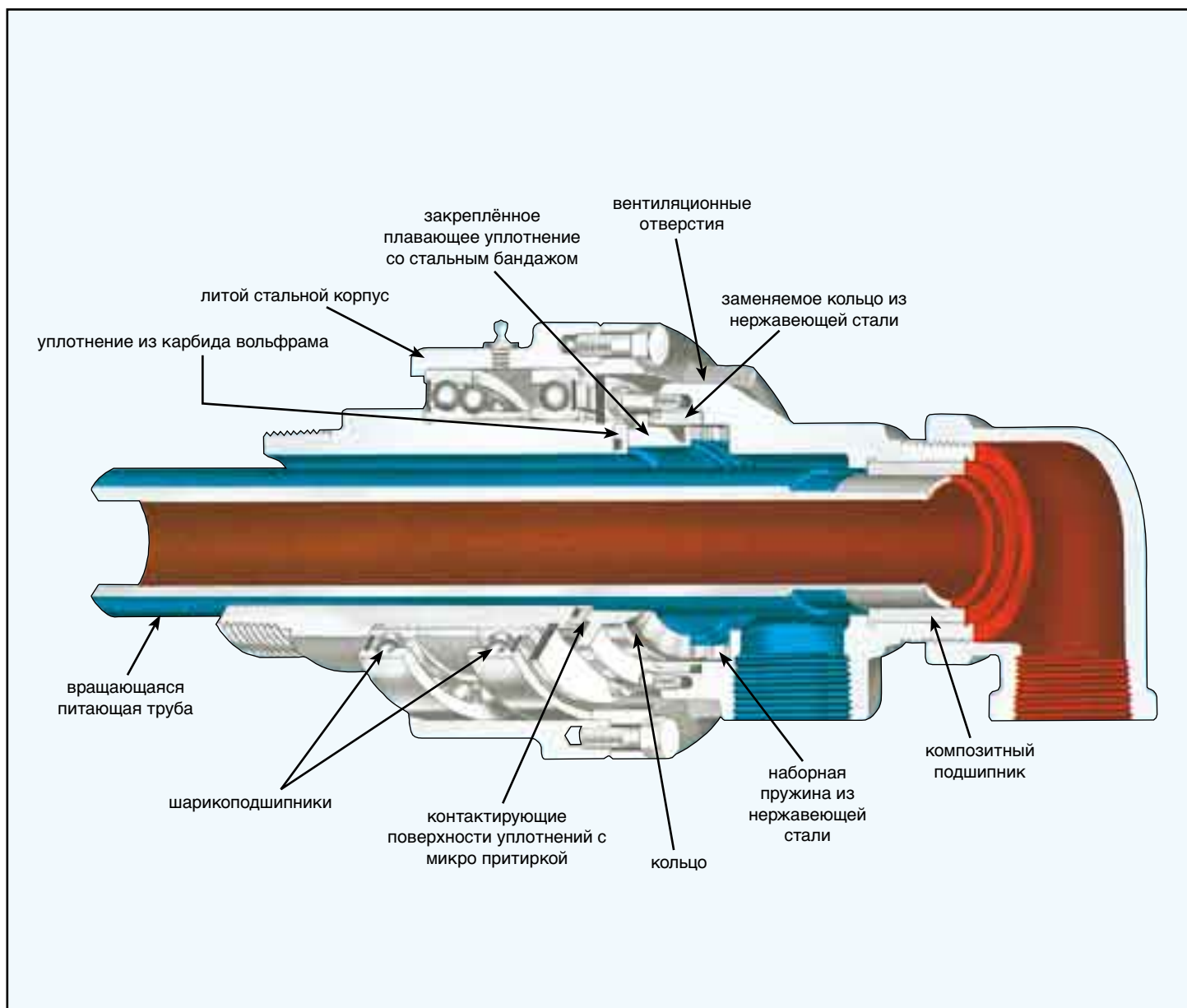

Однопоточные ротационные соединения

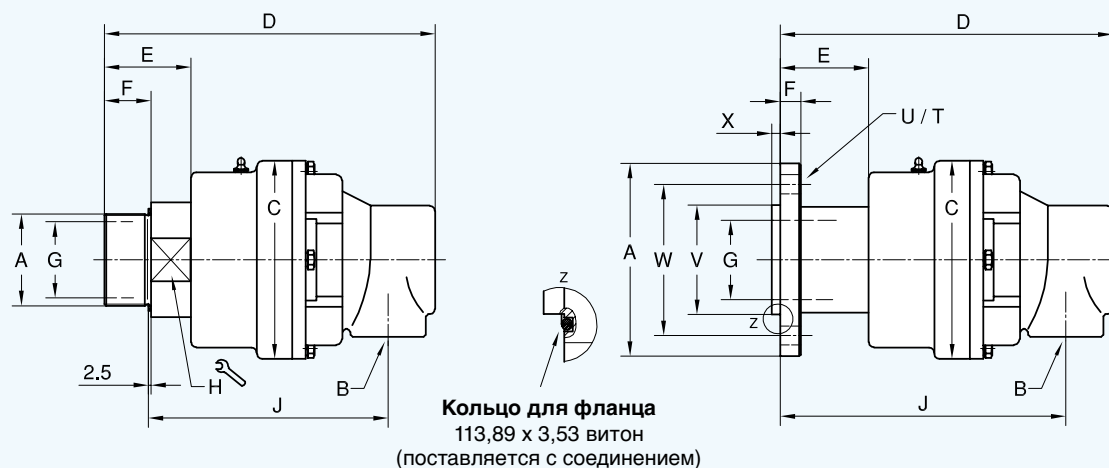

Двухпоточное ротационное соединение с вращающейся питающей трубой

Конструкция вращающейся питающей трубы

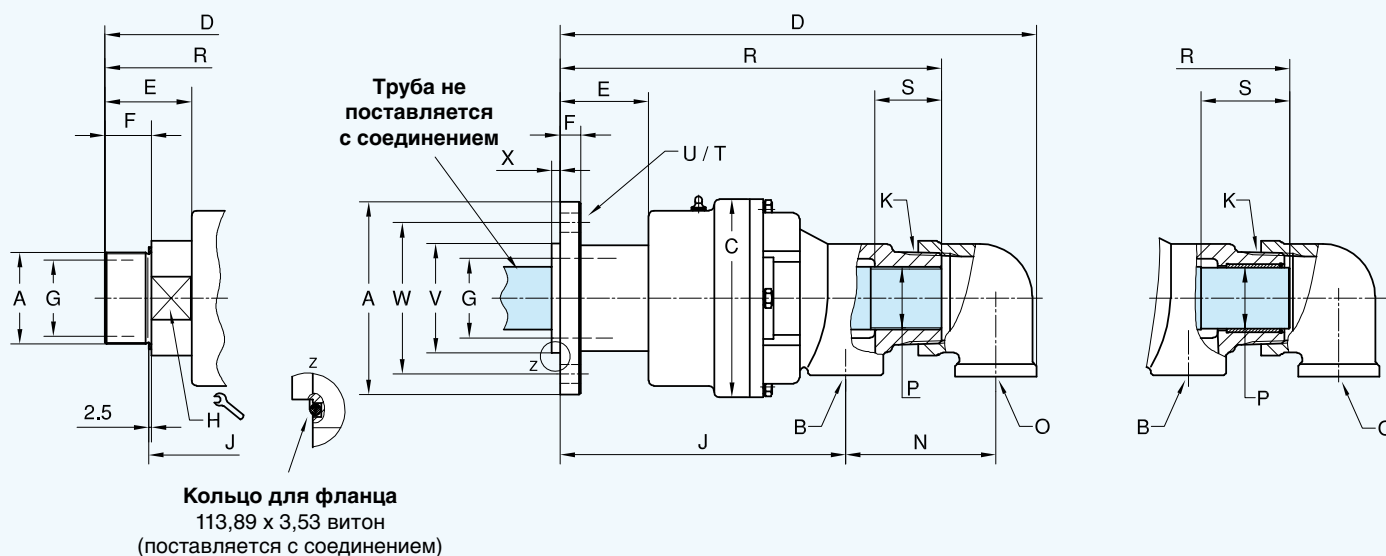

Однопоточные ротационные соединения

DN	B NPT	номера заказа	A коннекция ротора	C ∅	D	E	F	G ∅	H ↻	J	T	U ∅	V ∅PT	W ∅	X	kg
80	3	857-000-118	G 3 RH	190	345	84	45	73	102	247	-	-	-	-	-	23
	3	857-000-119	G 3 LH	190	345	84	45	73	102	247	-	-	-	-	-	23
	3	857-000-145	фланец ∅ 185	190	346	85	20	73	-	291	4 x 90°	18	105,00 104,95	145	8	27

Двухпоточные ротационные соединения

DN	B + O NPT	номера заказа	A коннекция ротора	C ∅	D	E	F	G ∅	H ↻	J	K NPT	N	P	R	S	T	U ∅	V ∅PT	W ∅	X	kg
80	2 x 2	857-011-118	G 3 RH	190	453	84	45	73	102	228	3	144	G 2	362	28	-	-	-	-	-	25
	2 x 2	857-011-119	G 3 LH	190	453	84	45	73	102	228	3	144	G 2	362	28	-	-	-	-	-	25
	2 x 2	857-011-145	фланец ∅ 185	190	454	85	20	73	-	271	3	144	G 2	363	28	4 x 90°	18	105,00 104,95	145	8	29
	2 x 2	857-002-118	G 3 RH	190	453	84	45	73	102	228	3	144	58,7 h13	364	85	-	-	-	-	-	25
	2 x 2	857-002-119	G 3 LH	190	453	84	45	73	102	228	3	144	58,7 h13	364	85	-	-	-	-	-	25
	2 x 2	857-002-145	фланец ∅ 185	190	454	85	20	73	-	271	3	144	58,7 h13	365	85	4 x 90°	18	105,00 104,95	145	8	29



DEUBLIN

Ротационные соединения серии 6000

Для подачи воды, DN 50 - 100

- однопоточное и двухпоточное исполнение
- не требует дополнительного крепежа
- радиальная коннекция патрубка
- механически сбалансированное уплотнение: углеродистый графит/карбид вольфрама - стандарт и карбид кремния/карбид вольфрама - E.L.S.
- закреплённое плавающее уплотнение со стальным бандажом
- упрощённая замена уплотнений (подвижного и вращающегося)
- беспрепятственное прохождение среды
- вентиляционные отверстия
- литой стальной корпус
- стальной ротор
- возможны конструкции для температур, превышающих 120°C
- инструкция по смазке на стр. 52

Технические характеристики

Max давление воды	150 PSI	10 bar
Max скорость вращения	750 RPM	750 min ⁻¹
Max крутящий момент	Модель 6200	4 FT.LBS 5,4 Nm
	6250	7 FT.LBS 9,5 Nm
	6300	8 FT.LBS 10,9 Nm
	6400	10 FT.LBS 13,6 Nm
Max температура	120 °C	>120°C консулт. с DEUBLIN

Для получения дополнительной информации обращайтесь на **DEUBLIN** или к ближайшему представителю.

Эксклюзивная конструкция DEUBLIN
Для замены уплотнений без демонтажа

Уплотнения можно заменить легко и быстро. Данная конструкция позволяет произвести замену уплотнений без отсоединения шлангов. Убедитесь, что соединение не находится под давлением и температура не опасна. Открутите 6 болтов и заднюю часть корпуса, потом извлеките уплотнения и замените их. Вращающееся уплотнение закреплено и прижато к ротору с помощью кольца. Сдвиньте в сторону заднюю часть корпуса и стопорную проволоку. Более подробную информацию можно получить по запросу.

Однопоточные ротационные соединения

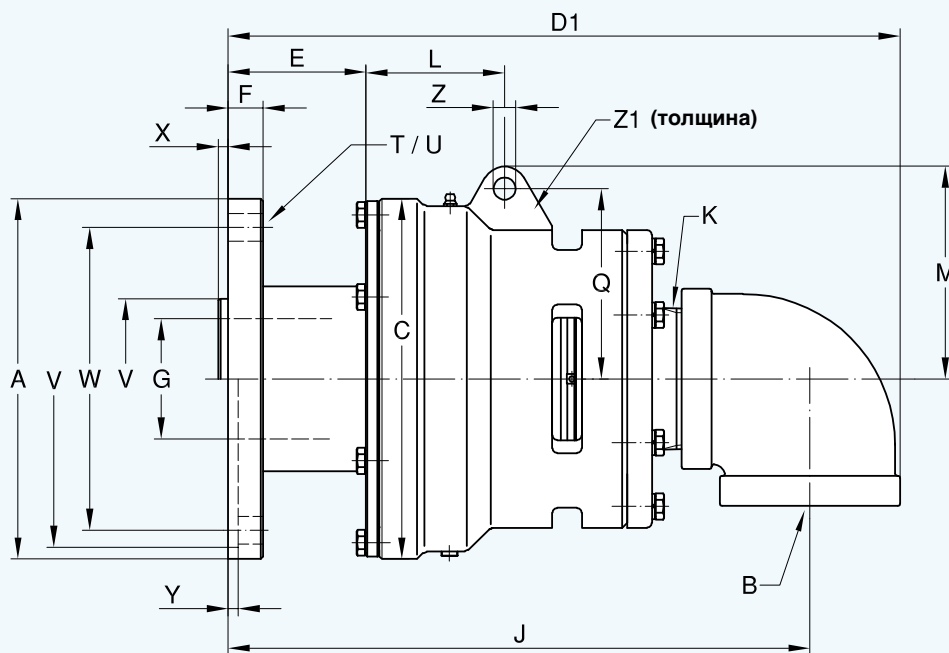
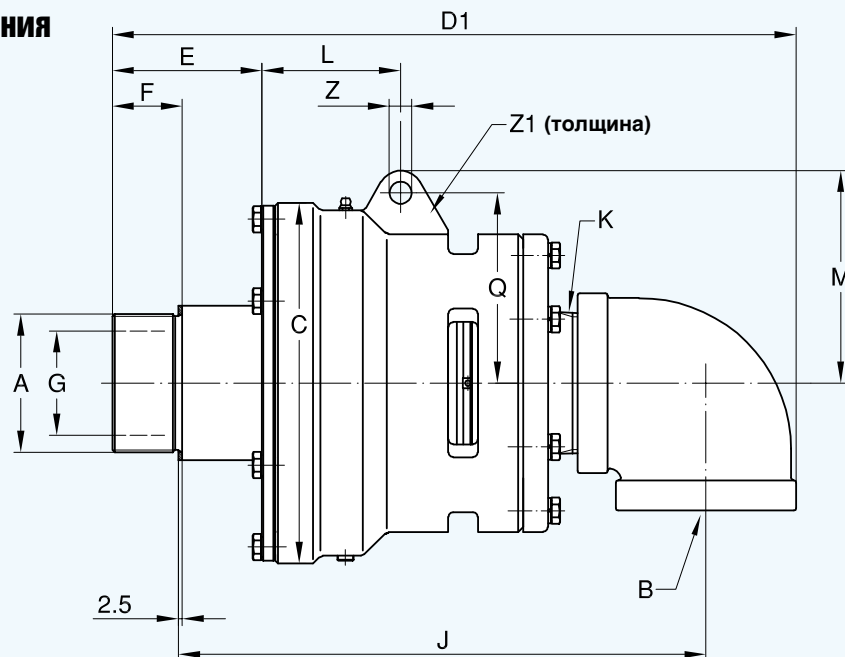

Кольцо для фланца
 (поставляется с соединением):
 модель Размер кольца
 6200 94,6 x 5,33 витон
 6250 94,6 x 5,33 витон
 6300 126,4 x 5,33 витон
 6400 151,8 x 5,33 витон

DN	B NPT	номера заказа		A коннекция ротора	C ∅	D1	E	F	G ∅	J	K NPT	L	M	Q	T	U ∅	V ∅ PT	W ∅	X	Y	Z ∅	Z1	kg
		STD*	E.L.S.																				
50	2	6200-001-137	6200-016-137	G 2 RH	133	292	66	29	47,6	228	2	73	90	78	-	-	-	-	-	-	12,7	25,4	9,5
	2	6200-001-139	6200-016-139	G 2 LH	133	292	66	29	47,6	228	2	73	90	78	-	-	-	-	-	-	12,7	25,4	9,5
	2	6200-001-115	6200-016-115	фланец ∅ 228,6	133	308	82	25,4	47,6	270	2	73	90	78	4 x 90°	17,5	211,25 211,20	162	-	6,4	12,7	25,4	16,5
65	2 1/2	6250-001-121	6250-018-121	G 2 1/2 RH	178	367	84	38	60,3	283	2 1/2	95	113	98	-	-	-	-	-	-	14,3	25,4	23
	2 1/2	6250-001-123	6250-018-123	G 2 1/2 LH	178	367	84	38	60,3	283	2 1/2	95	113	98	-	-	-	-	-	-	14,3	25,4	23
	2 1/2	6250-001-300	6250-018-300	фланец ∅ 228,6	178	373	90	25,4	60,3	325	2 1/2	95	113	98	4 x 90°	17,5	211,25 211,20	162	-	6,4	14,3	25,4	27,7
80	3	6300-001-161	6300-015-161	G 3 RH	229	432	96	45	73	336	3	87	135	121	-	-	-	-	-	-	14,3	25,4	45,5
	3	6300-001-162	6300-015-162	G 3 LH	229	432	96	45	73	336	3	87	135	121	-	-	-	-	-	-	14,3	25,4	45,5
	3	6300-001-103	6300-015-103	фланец ∅ 228,6	229	424	88	22,2	76,2	370	3	87	135	121	6 x 60°	17,5	101,70 101,65	192	6,4	-	14,3	25,4	52
100	4	6400-030-330	6400-042-330	фланец ∅ 276	280	483	78	22,2	101,6	411	4	94	156	133	6 x 60°	20,6	120,62 120,55	228,6	7,5	-	16	32	77

* стандарт

Двухпоточное ротационное соединение, питающая труба на резьбе

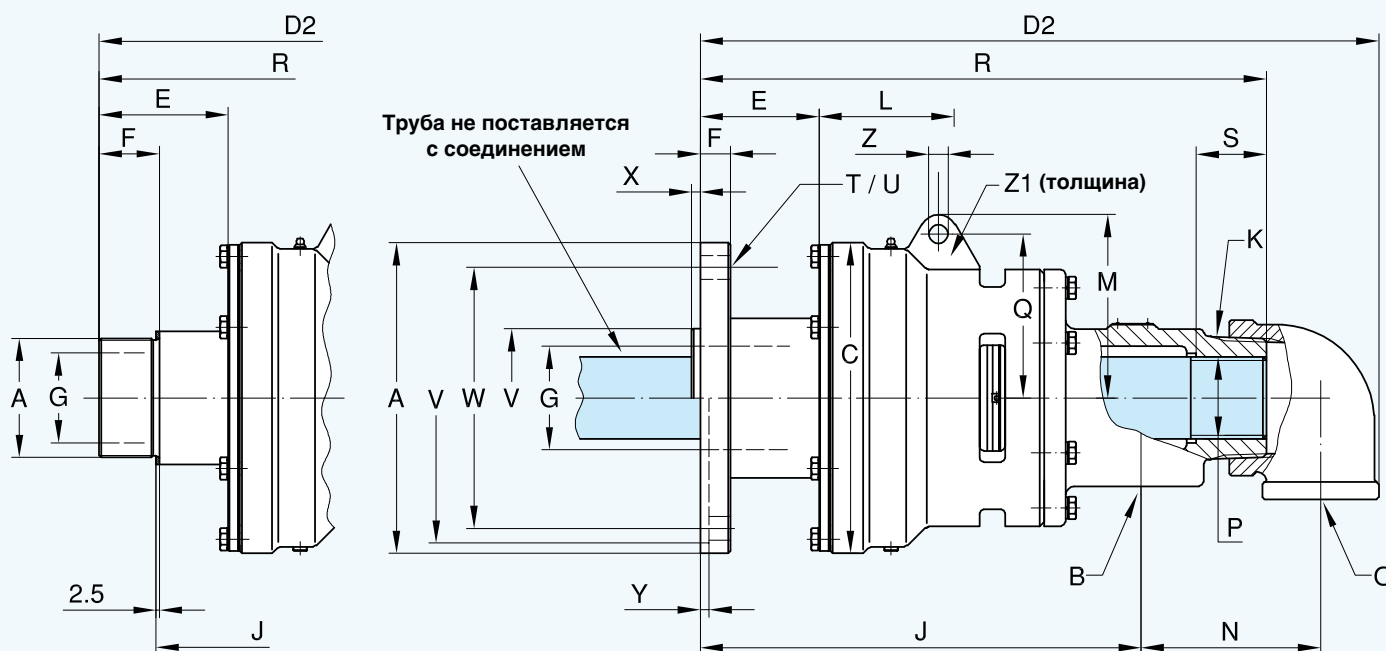

Двухпоточные ротационные соединения, питающая труба на резьбе

DN	B + O NPT	номера заказа		A		C ∅	D ₂	E	F	G ∅	J	K NPT
		STD *	E.L.S.	коннекция ротора								
50	2 x 1	6200-013-137	6200-020-137	G 2	RH	133	321	66	29	47,6	181	2
	2 x 1	6200-013-139	6200-020-139	G 2	LH	133	321	66	29	47,6	181	2
	2 x 1	6200-013-115	6200-020-115	фланец ∅ 228,6		133	337	82	25,4	47,6	223	2
65	2 x 1 1/2	6250-025-121	6250-035-121	G 2 1/2	RH	178	412	84	38	60,3	233	2 1/2
	2 x 1 1/2	6250-025-123	6250-035-123	G 2 1/2	LH	178	412	84	38	60,3	233	2 1/2
	2 x 1 1/2	6250-025-300	6250-035-300	фланец ∅ 228,6		178	420	90	25,4	60,3	275	2 1/2
80	2 x 2	6300-025-161	6300-035-161	G 3	RH	229	507	96	45	73	289	3
	2 x 2	6300-025-162	6300-035-162	G 3	LH	229	507	96	45	73	289	3
	2 x 2	6300-025-103	6300-035-103	фланец ∅ 228,6		229	499	88	22,2	76,2	324	3
100	2 x 2 1/2	6400-053-330	6400-055-330	фланец ∅ 276		280	549	78	22,2	101,6	351	4

Двухпоточные ротационные соединения, вращающаяся питающая труба

DN	B + O NPT	номера заказа		A		C ∅	D ₂	E	F	G ∅	J	K NPT
		STD *	E.L.S.	коннекция ротора								
50	2 x 1	6200-002-137	6200-030-137	G 2	RH	133	321	66	29	47,6	181	2
	2 x 1	6200-002-139	6200-030-139	G 2	LH	133	321	66	29	47,6	181	2
	2 x 1	6200-002-115	6200-030-115	фланец ∅ 228,6		133	337	82	25,4	47,6	223	2
65	2 x 1 1/2	6250-002-121	6250-030-121	G 2 1/2	RH	178	412	84	38	60,3	233	2 1/2
	2 x 1 1/2	6250-002-123	6250-030-123	G 2 1/2	LH	178	412	84	38	60,3	233	2 1/2
	2 x 1 1/2	6250-002-300	6250-030-300	фланец ∅ 228,6		178	420	90	25,4	60,3	275	2 1/2
80	2 x 2	6300-002-161	6300-030-161	G 3	RH	229	507	96	45	73	289	3
	2 x 2	6300-002-162	6300-030-162	G 3	LH	229	507	96	45	73	289	3
	2 x 2	6300-002-103	6300-030-103	фланец ∅ 228,6		229	499	88	22,2	76,2	324	3
100	2 x 2 1/2	6400-040-330	6400-052-330	фланец ∅ 276		280	549	78	22,2	101,6	351	4

* стандарт

Двухпоточное ротационное соединение, вращающаяся питающая труба

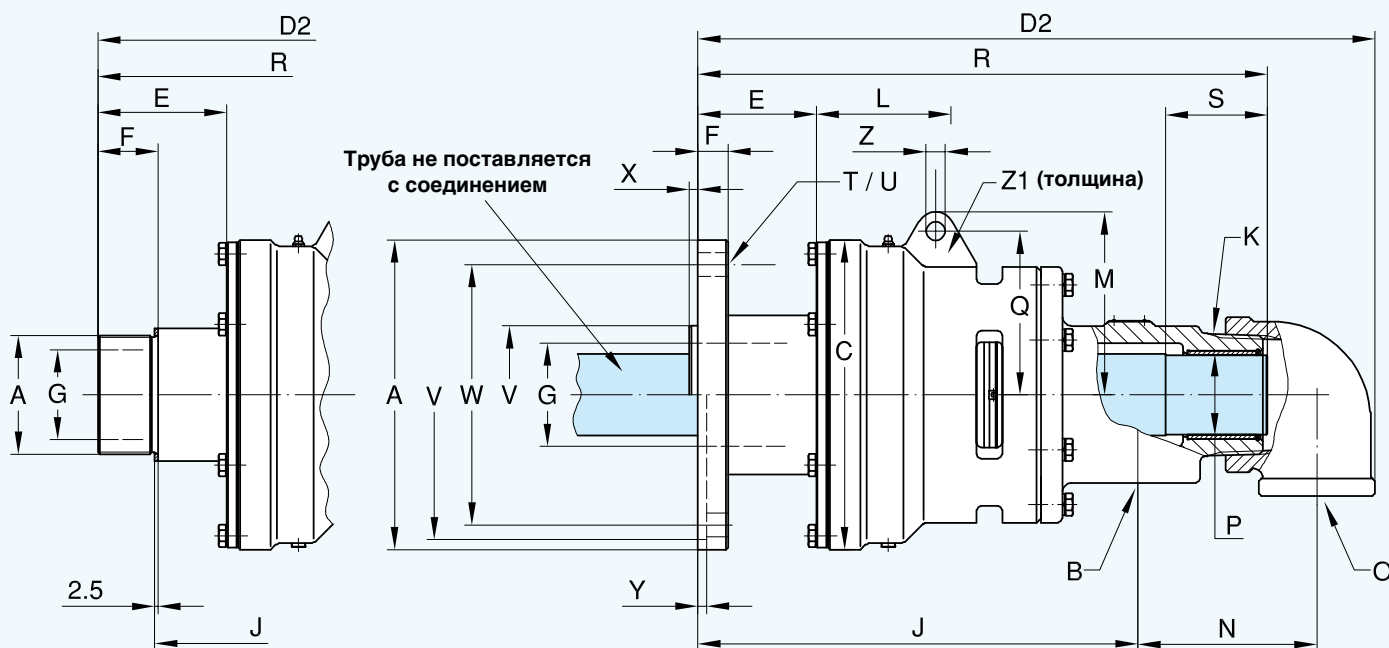

L	M	N	P	Q	R	S	T	U	V	W	X	Y	Z	Z ₁	kg	DN
			труба					∅	∅ PT	∅			∅			
73	90	95	G 1	78	267	25	-	-	-	-	-	-	12,7	25,4	13,2	50
73	90	95	G 1	78	267	25	-	-	-	-	-	-	12,7	25,4	13,2	
73	90	95	G 1	78	284	25	4 x 90°	17,5	211,25 211,20	162	-	6,4	12,7	25,4	18,2	
95	113	103	G 1 1/2	98	346	25	-	-	-	-	-	-	14,3	25,4	25,2	65
95	113	103	G 1 1/2	98	346	25	-	-	-	-	-	-	14,3	25,4	25,2	
95	113	103	G 1 1/2	98	352	25	4 x 90°	17,5	211,25 211,20	162	-	6,4	14,3	25,4	31,8	
87	135	135	G 2	121	424	28	-	-	-	-	-	-	14,3	25,4	47,7	80
87	135	135	G 2	121	424	28	-	-	-	-	-	-	14,3	25,4	47,7	
87	135	135	G 2	121	416	28	6 x 60°	17,5	101,70 101,65	192	6,4	-	14,3	25,4	55	
94	156	146	G 2 1/2	133	446	40	6 x 60°	20,6	120,62 120,55	228,6	7,6	-	16	32	77	100

L	M	N	P	Q	R	S	T	U	V	W	X	Y	Z	Z ₁	kg	DN
			труба ∅ h13					∅	∅ PT	∅			∅			
73	90	95	31,6	78	267	48	-	-	-	-	-	-	12,7	25,4	13,2	50
73	90	95	31,6	78	267	48	-	-	-	-	-	-	12,7	25,4	13,2	
73	90	95	31,6	78	284	48	4 x 90°	17,5	211,25 211,20	162	-	6,4	12,7	25,4	18,2	
95	113	103	47,6	98	346	54	-	-	-	-	-	-	14,3	25,4	25,2	65
95	113	103	47,6	98	346	54	-	-	-	-	-	-	14,3	25,4	25,2	
95	113	103	47,6	98	352	54	4 x 90°	17,5	211,25 211,20	162	-	6,4	14,3	25,4	31,8	
87	135	135	58,7	121	424	75	-	-	-	-	-	-	14,3	25,4	47,7	80
87	135	135	58,7	121	424	75	-	-	-	-	-	-	14,3	25,4	47,7	
87	135	135	58,7	121	416	75	6 x 60°	17,5	101,70 101,65	192	6,4	-	14,3	25,4	55	
94	156	146	74,8	133	450	100	6 x 60°	20,6	120,62 120,55	228,6	7,6	-	16	32	77	100



DEUBLIN

Ротационные соединения серии F Для подачи воды, DN 125

- однопоточное и двухпоточное исполнение
- не требует дополнительного крепежа
- механически сбалансированное уплотнение: углеродистый графит/карбид вольфрама
- 2 широко расставленных подшипника
- лабиринтное уплотнение подшипника
- литой стальной корпус (никелированный)
- высокая антикоррозионная стойкость
- стальной фланец
- возможность замены уплотнений без демонтажа
- фланцевое крепление на входе и выходе
- беспрепятственное прохождение среды
- вентиляционные отверстия
- стандартное исполнение - DIN
- опциональное исполнение - ANSI, JIS
- по заказу возможны конструкции до 300 DN

Технические характеристики

Мах давление воды*	150 PSI	10 bar
Мах скорость вращения*	750 RPM	750 min ⁻¹
Мах температура	120 °C	>120°C консулт. с DEUBLIN

* Применение при мах давлении одновременно с мах скоростью вращения недопустимо! Если условия применения близки к максимальным, то обратитесь за консультацией на DEUBLIN

Для получения дополнительной информации обращайтесь на DEUBLIN или к ближайшему представителю.

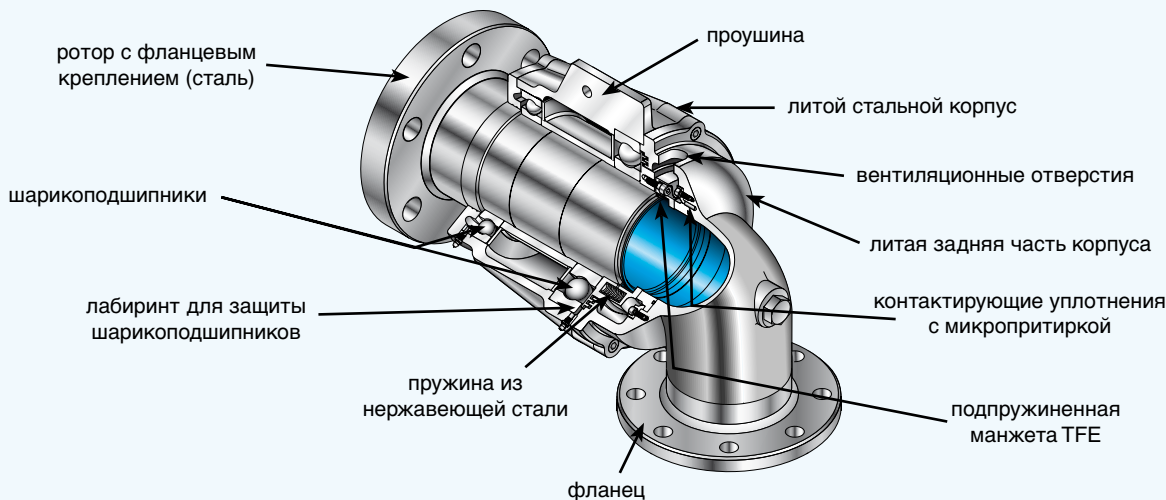

Однопоточное ротационное соединение

Двухпоточное ротационное соединение

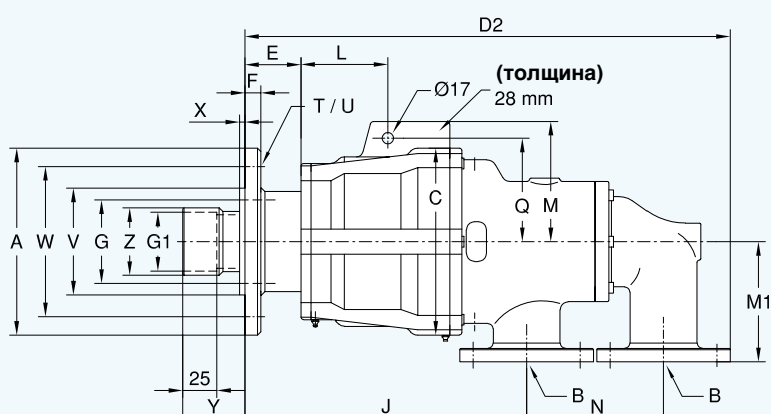
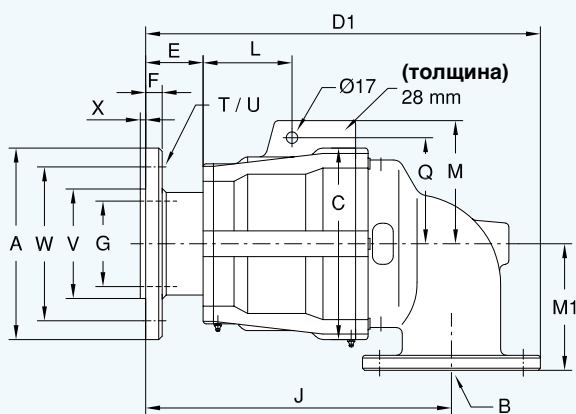

Однопоточное ротационное соединение

DN	В фланец	номера заказа	A Ø	C Ø	D1	E	F	G Ø	J	L	M	M ₁	Q	T	U Ø	V Ø PT 1/8	W Ø	X	кг
125	DN 125	F127-004-200	280	280	577	84	25	125	447	130	180	185	155	6 x 60°	18	160	225	8	100

Двухпоточное ротационное соединение

DN	В фланец	номера заказа	A Ø	C Ø	D2	E	F	G Ø	G ₁ Ø	J	L	M	M ₁	N	Q	T	U Ø	V Ø PT 1/8	W Ø	X	Y	Z Ø	кг
125	2 x DN 80	F127-005-204-701	280	280	727	84	25	125	88,3 +0,1	422	130	180	180	205	155	6 x 60°	18	160	255	8	93	101	120



DEUBLIN

Ротационные соединения серии 54 из нержавеющей стали, DN 10 - 40

- однопоточное и двухпоточное исполнение
- не требует дополнительного крепежа
- радиальная или аксиальная коннекция
- контактирующие со средой поверхности выполнены из нержавеющей стали марки 1.4571
- беспрепятственное прохождение среды

Для получения дополнительной информации обращайтесь на DEUBLIN или к ближайшему представителю.

Технические характеристики

Мак давление и Мак скорость вращения - см. диаграмму

Мак температура **90 °C** >90°C консуьт. с DEUBLIN

Температуры > 70°C - макс. 90°C возможны только если Мак давление ≤ 10 bar (150 PSI)

При t > 70°C (160°F) среда не должна быть паробразной

Уплотнения - карбид вольфрама/керамика

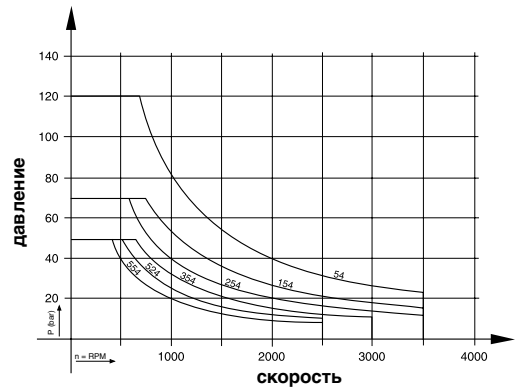

Однопоточное ротационное соединение с радиальной коннекцией

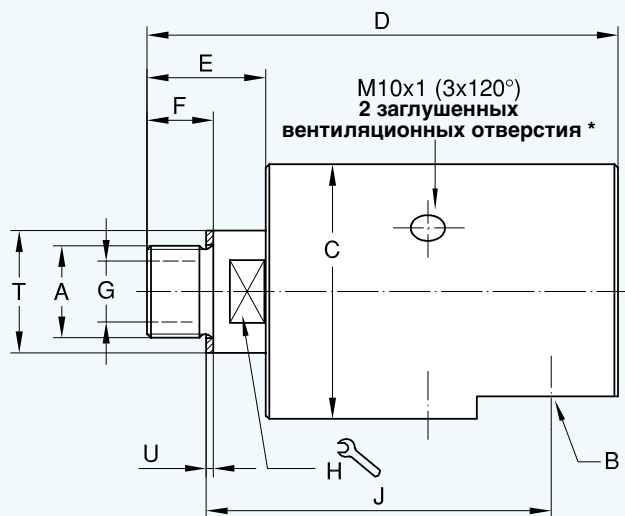

Однопоточное ротационное соединение с аксиальной коннекцией

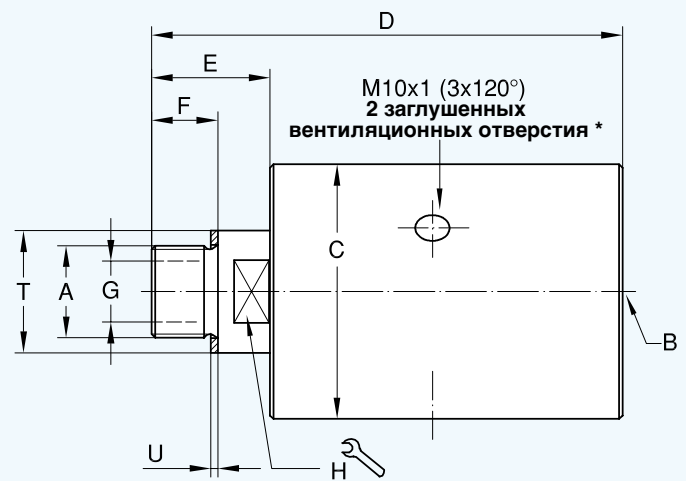

* - открытым должно быть нижнее вентиляционное отверстие

Однопоточные ротационные соединения

DN	B G	номера заказа		A коннекция ротора	C ∅	D	E	F	G ∅	H ∅	J	T ∅ h11	U	kg
		радиальные	аксиальные											
10	G 3/8	54-000-110	54-010-110	G 3/8 RH	49	101	26	16	9,5	19	71,5	22	1,5	1,1
	G 3/8	54-000-111	54-010-111	G 3/8 LH	49	101	26	16	9,5	19	71,5	22	1,5	1,1
15	G 1/2	154-000-110	154-010-110	G 1/2 RH	64	123	34	19	12,7	24	89	30	1,5	1,8
	G 1/2	154-000-111	154-010-111	G 1/2 LH	64	123	34	19	12,7	24	89	30	1,5	1,8
20	G 3/4	254-000-110	254-010-110	G 3/4 RH	73	137	36	19	19	30	100	35	2	2,6
	G 3/4	254-000-111	254-010-111	G 3/4 LH	73	137	36	19	19	30	100	35	2	2,6
25	G 1	354-000-110	354-010-110	G 1 RH	94	161	43	22	25	36	117	45	2	5,1
	G 1	354-000-111	354-010-111	G 1 LH	94	161	43	22	25	36	117	45	2	5,1
32	G 1 1/4	524-000-110	524-010-110	G 1 1/4 RH	99	182	54	27	31,8	41	127	50	2	6
	G 1 1/4	524-000-111	524-010-111	G 1 1/4 LH	99	182	54	27	31,8	41	127	50	2	6
40	G 1 1/2	554-000-110	554-010-110	G 1 1/2 RH	108	200	58	29	38	50	138	60	2	8,2
	G 1 1/2	554-000-111	554-010-111	G 1 1/2 LH	108	200	58	29	38	50	138	60	2	8,2



DEUBLIN

Ротационные соединения серии N Для подачи пара и горячего масла, DN 10 и 15

- однопоточное исполнение: N10
- однопоточное и двухпоточное исполнение: N12
- не требует дополнительного крепежа
- подшипник скольжения из углеродистого графита
- сферическое уплотнение из углеродистого графита
- лабиринтное уплотнение подшипника
- литой стальной корпус
- ротор выполнен из нержавеющей стали

Технические характеристики

Мах давление пара*	250 PSI	17 bar
Мах температура	406 °F	207 °C
Мах давление горячего масла*	100 PSI	7 bar
Мах скорость вращения*	750 RPM	750 min ⁻¹
Мах температура	230 °C	>230°C консульт. с DEUBLIN

* Применение при мах давлении одновременно с мах скоростью вращения недопустимо!

Для получения дополнительной информации обращайтесь на **DEUBLIN** или к ближайшему представителю.

Однопоточное ротационное соединение

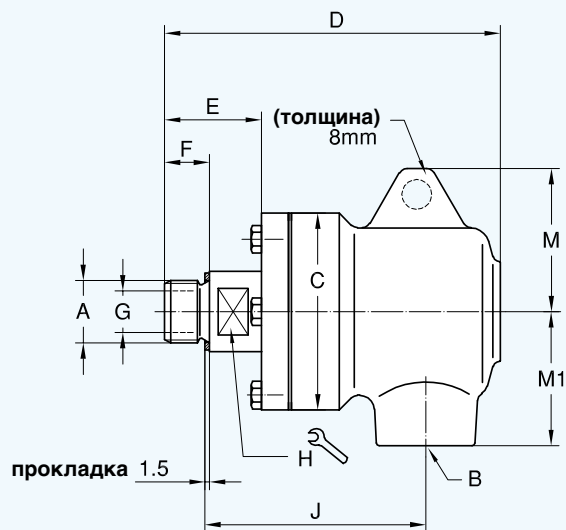

Двухпоточное ротационное соединение

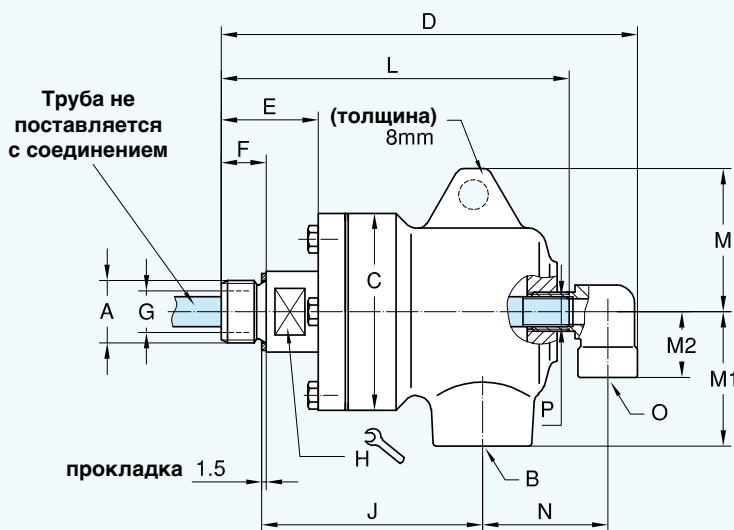

Однопоточное ротационное соединение

DN	B	номера заказа		A	C	D	E	F*	G	H	J	M	M1	kg
		пар	гор. масло											
10	3/8	N10-020-210	N10-021-210	G 3/8 A RH	60	105	31	15	10	17	68,5	42	40	1,1
		N10-020-211	N10-021-211	G 3/8 A LH	60	105	31	15	10	17	68,5	42	40	1,1
		N10-020-214	N10-021-214	3/8 NPT RH	60	105	31	6	10	17	76	42	40	1,1
		N10-020-215	N10-021-215	3/8 NPT LH	60	105	31	6	10	17	76	42	40	1,1
15	1/2	N12-020-210	N12-021-210	G 1/2 A RH	66	112,5	32,5	15	14	22	74	48	45	1,4
		N12-020-211	N12-021-211	G 1/2 A LH	66	112,5	32,5	15	14	22	74	48	45	1,4
		N12-020-214	N12-021-214	1/2 NPT RH	66	112,5	32,5	8	14	22	79,5	48	45	1,4
		N12-020-215	N12-021-215	1/2 NPT LH	66	112,5	32,5	8	14	22	79,5	48	45	1,4

Двухпоточное ротационное соединение

DN	B	O	номера заказа		A	C	D	E	F*	G	H	J	L	M	M1	M2	N	P	kg
			пар	гор. масло															
15	1/2	1/4	N12-022-210-701	N12-023-210-701	G 1/2 A RH	66	139,5	32,5	15	14	22	74	116,5	48	45	22	42	1/8	1,5
			N12-022-211-701	N12-023-211-701	G 1/2 A LH	66	139,5	32,5	15	14	22	74	116,5	48	45	22	42	1/8	1,5
			N12-022-214-701	N12-023-214-701	1/2 NPT RH	66	139,5	32,5	8	14	22	79,5	116,5	48	45	22	42	1/8	1,5
			N12-022-215-701	N12-023-215-701	1/2 NPT LH	66	139,5	32,5	8	14	22	79,5	116,5	48	45	22	42	1/8	1,5

* Размер F на резьбе ротора NPT = глубине зацепления (тугая затяжка)



DEUBLIN

Ротационные соединения серии 9000 для подачи пара и горячего масла, DN 20 - 50

- однопоточное и двухпоточное исполнение
- не требует дополнительного крепежа
- сферическое уплотнение, кольца с микропритиркой, выполненные из углеродистого графита
- индикатор износа уплотнений
- 2 рыма на корпусе
- никелированный литой стальной корпус
- стальной ротор (для подачи - никелированный)

Технические характеристики

Max давление пара*	250 PSI	17 bar
Max температура	406 °F	207 °C
Max давление гор. масла*	150 PSI	10 bar
Max скорость вращения*	400 RPM	400 min ⁻¹
Max температура	230 °C	>230°C консулт. с DEUBLIN
Для соединений 9200-014 t max = 200°C		

* Применение при max давлении одновременно с max скоростью недопустимо

Для получения дополнительной информации обращайтесь на DEUBLIN или к ближайшему представителю.

Однопоточное ротационное соединение для подачи пара и горячего масла

Размеры D1; E и J для:
 Модель 9075-014: минус 3 мм
 9100-014: минус 2 мм
 9125-014: минус 7 мм
 9150-014: минус 4 мм

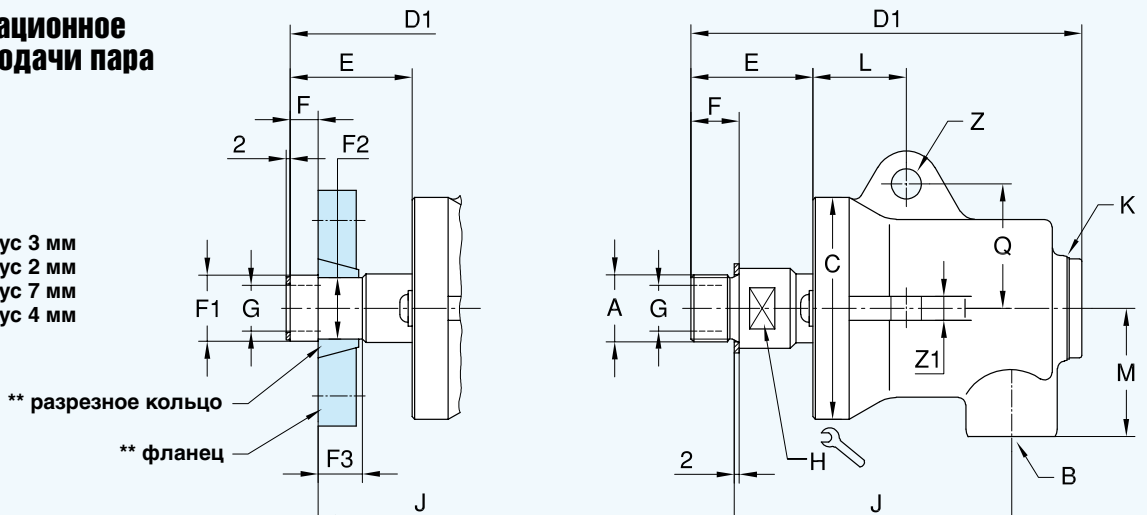

** не поставляется с соединением, дополнительная информация высылается по запросу.

Однопоточные ротационные соединения

DN	B	номера заказа		A	C	D1	E	F	F1	F2	F3	G	H	J	K	L	M	Q	Z	Z1	kg
		радиальные	аксиальные																		
20	G 3/4	9075-008-110	9075-014-126	G 3/4	RH	87	155	48	19	-	-	18	27	109	G 1	37	51	49	12	9,5	2,4
	G 3/4	9075-008-111	9075-014-127	G 3/4	LH	87	155	48	19	-	-	18	27	109	G 1	37	51	49	12	9,5	2,4
	G 3/4	9075-008-117	9075-014-128	для быстрого фланцевого соедин-я		87	155	48	11,1	26,0 25,9	24,25 24,15	17,5	18	-	115	G 1	37	51	49	12	9,5
25	G 1	9100-008-113	9100-014-211	G 1	RH	97	184	60	22	-	-	25,4	32	129	G 1	38	54	54	13	13	3,7
	G 1	9100-008-112	9100-014-212	G 1	LH	97	184	60	22	-	-	25,4	32	129	G 1	38	54	54	13	13	3,7
	G 1	9100-008-121	9100-014-213	для быстрого фланцевого соедин-я		97	184	60	11,1	32,36 32,23	30,89 30,76	17,5	25,4	-	138	G 1	38	54	54	13	13
32	G 1 1/4	9125-008-118	9125-014-137	G 1 1/4	RH	112	206	65	25,4	-	-	32	41	140	G 1 1/2	42	66	60	13,5	13	6,3
	G 1 1/4	9125-008-119	9125-014-138	G 1 1/4	LH	112	206	65	25,4	-	-	32	41	140	G 1 1/2	42	66	60	13,5	13	6,3
	G 1 1/4	9125-008-126	9125-014-141	для быстрого фланцевого соедин-я		112	206	65	12,7	41,0 40,9	39,65 39,55	19	32	-	150	G 1 1/2	42	66	60	13,5	13
40	G 1 1/2	9150-008-113	9150-014-197	G 1 1/2	RH	136	230	62	28,5	-	-	38	46	153	G 1 1/2	55	79	73	16	19	8,7
	G 1 1/2	9150-008-114	9150-014-198	G 1 1/2	LH	136	230	62	28,5	-	-	38	46	153	G 1 1/2	55	79	73	16	19	8,7
	G 1 1/2	9150-008-117	9150-014-199	для быстрого фланцевого соедин-я		136	230	62	12,7	47,37 47,27	45,09 44,99	22,2	38	-	167	G 1 1/2	55	79	73	16	19
50	G 2	9200-008-117	9200-014-119	G 2	RH	155	252	68	30	-	-	49	60	168	G 1 1/2	62	86	87	16	25,4	13,5
	G 2	9200-008-118	9200-014-120	G 2	LH	155	252	68	30	-	-	49	60	168	G 1 1/2	62	86	87	16	25,4	13,5
	G 2	9200-008-121	9200-014-122	для быстрого фланцевого соедин-я		155	262	77	15,9	58,93 58,80	56,64 56,51	28,5	49	-	189	G 1 1/2	62	86	87	16	25,4

Двухпоточное ротационное соединение для подачи пара

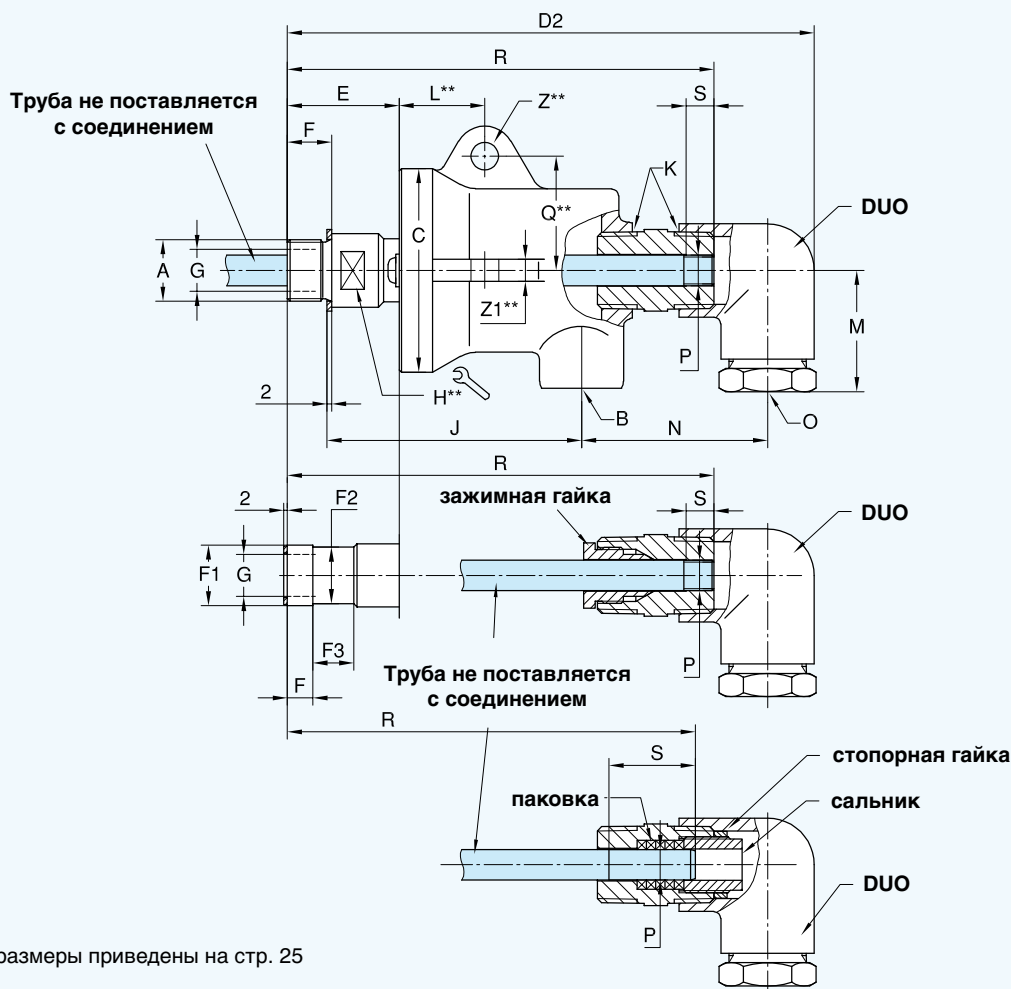

Тип А
для короткой питающей
трубы на резьбе

Тип В
для длинной питающей
трубы на резьбе
С дополнительной
крепежной гайкой
для питающей трубы.
Используйте трубу согласно
DIN 2440.

Тип С
для вращающейся
питающей трубы
с дополнительными
уплотнениями для
предотвращения утечек
среды.

** размеры приведены на стр. 25

Двухпоточные ротационные соединения с патрубком для подачи пара

DN	B	O	номера заказа	DUO *	Тип	A коннекция ротора	C	D ₂	E	F	F ₁	F ₂	F ₃	G	J	K	M	N	P труба	труба DIN 2440	R	S	kg
20	G 3/4	Rp 1/2	9075-008-110	-600	A	G 3/4 RH	87	220	48	19	-	-	-	18	109	R 1	51	75	G 1/4	DN 8	181	12	2,8
			9075-008-111	-610	B	G 3/4 LH				19	-	-	-						G 1/4	DN 8	181	12	
			9075-008-117	-620	C	для быстрого фланцевого соедин-я				11,1	26,0 25,9	24,25 24,15	17,5						ø 13 h9	DN 8	175	37	
25	G 1	Rp 1/2	9100-008-113	-600	A	G 1 RH	97	251	60	22	-	-	-	25,4	129	R 1	54	82	G 1/4	DN 8	210	12	4,1
			9100-008-112	-610	A					G 1 LH	22	-	-						-	G 3/8	DN 10	210	
			9100-008-112	-611	B	для быстрого фланцевого соедин-я					11,1	32,36 32,23	30,89 30,76						17,5	ø 16 h9	DN 10	210	
			9100-008-121	-611	B					для быстрого фланцевого соедин-я	11,1	32,36 32,23	30,89 30,76						17,5	ø 16 h9	DN 10	210	
			9100-008-121	-621	C	для быстрого фланцевого соедин-я					11,1	32,36 32,23	30,89 30,76						17,5	ø 16 h9	DN 10	206	
32	G 1 1/4	Rp 3/4	9125-008-118	-600	A	G 1 1/4 RH	112	298	65	25,4	-	-	-	32	140	R 1 1/2	66	107	G 1/2	DN 15	238	14	7
			9125-008-118	-601	A					G 1 1/4 LH	25,4	-	-						-	G 3/4	DN 20	238	
			9125-008-119	-610	B	для быстрого фланцевого соедин-я					25,4	-	-						-	G 1/2	DN 15	238	
			9125-008-119	-611	B					для быстрого фланцевого соедин-я	25,4	-	-						-	G 3/4	DN 20	238	
			9125-008-126	-621	C	для быстрого фланцевого соедин-я					12,7	41,0 40,9	39,65 39,55						19	ø 20 h9	DN 15	230	
40	G 1 1/2	Rp 3/4	9150-008-113	-600	A	G 1 1/2 RH	136	322	62	28,5	-	-	-	38	153	R 1 1/2	79	114	G 1/2	DN 15	262	14	9,5
			9150-008-113	-601	A					G 1 1/2 LH	28,5	-	-						-	G 3/4	DN 20	262	
			9150-008-114	-610	B	для быстрого фланцевого соедин-я					28,5	-	-						-	G 1/2	DN 15	262	
			9150-008-114	-611	B					для быстрого фланцевого соедин-я	28,5	-	-						-	G 3/4	DN 20	262	
			9150-008-117	-621	C	для быстрого фланцевого соедин-я					12,7	47,37 47,27	45,09 44,97						22,5	ø 26 h9	DN 20	255	
50	G 2	Rp 3/4	9200-008-117	-600	A	G 2 RH	155	345	68	30	-	-	-	49	168	R 1 1/2	87	121	G 1/2	DN 15	284	14	14,3
			9200-008-117	-601	A					G 2 LH	30	-	-						-	G 3/4	DN 20	284	
			9200-008-118	-610	B	для быстрого фланцевого соедин-я					30	-	-						-	G 1/2	DN 15	284	
			9200-008-118	-611	B					для быстрого фланцевого соедин-я	30	-	-						-	G 3/4	DN 20	284	
			9200-008-121	-621	C	для быстрого фланцевого соедин-я					15,9	58,93 58,80	56,64 56,51						22,2	ø 26 h9	DN 20	276	

* Все соединения могут поставляться с необходимым типом патрубка

** К размеру R добавить 9 мм

Двухпоточное ротационное соединение для горячего масла

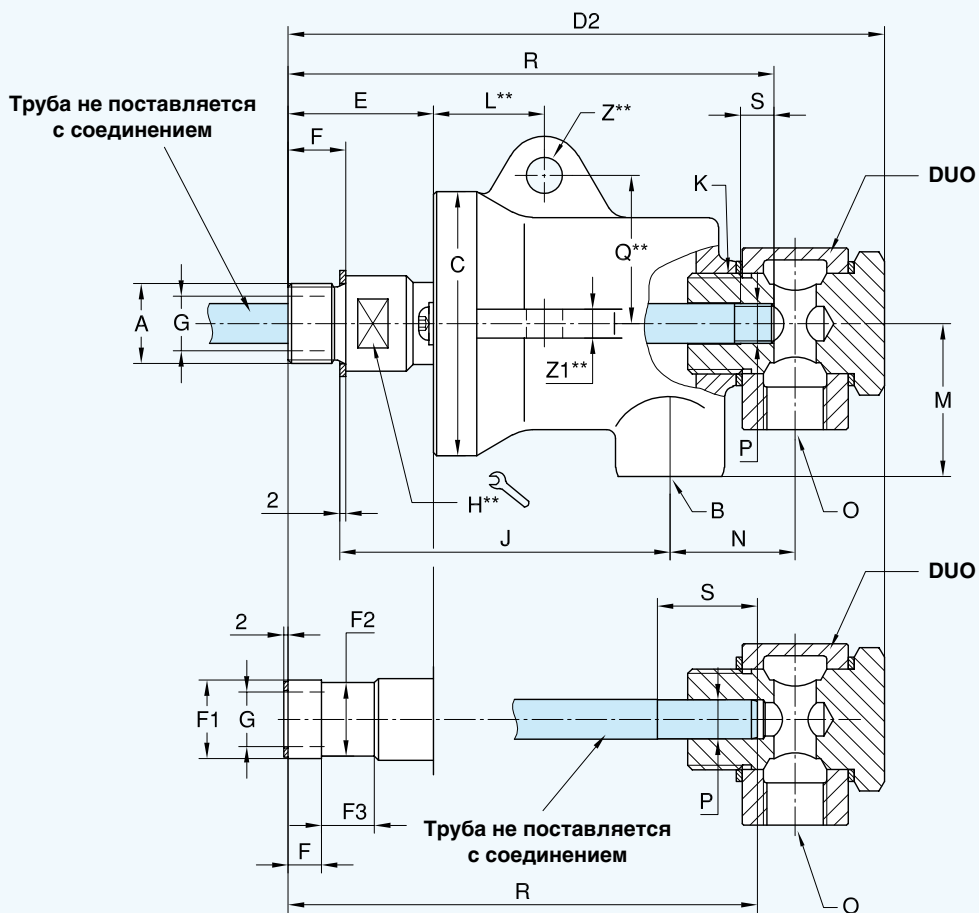

** размеры приведены на стр. 25

Двухпоточные ротационные соединения с патрубком для подачи горячего масла

DN	B	O	номера заказа	DUO *	Тип	A коннекция ротора	C ø	D2	E	F	F1 ø PT	F2 ø	F3	G ø	J	K	M	N	P труба	труба DIN 2440	R	S	kg
20	G 3/4	G 1/2	9075-014-126	-500	D	G 3/4 RH	87	194	45	19	-	-	-	18	106	G 1	51	40	G 1/4	DN 8	157	11	3
			9075-014-127			G 3/4 LH																	
			9075-014-128	-510	E	для быстрого фланцевого соедин-я																	
25	G 1	G 1/2	9100-014-211	-501	D	G 1 RH	97	225	58	22	-	-	-	25,4	127	G 1	54	48	G 3/8	DN 10	188	13	4,2
			9100-014-212			G 1 LH																	
			9100-014-213	-511	E	для быстрого фланцевого соедин-я																	
32	G 1 1/4	G 3/4	9125-014-137	-500	D	G 1 1/4 RH	112	246	58	25,4	-	-	-	32	133	G 1 1/2	66	58	G 1/2	DN 15	205	16	7,1
			9125-014-138			G 1 1/4 LH																	
			9125-014-141	-514	E	для быстрого фланцевого соедин-я																	
40	G 1 1/2	G 3/4	9150-014-197	-501	D	G 1 1/2 RH	136	273	58	28,5	-	-	-	38	149	G 1 1/2	79	65	G 3/4	DN 20	230	19	9,6
			9150-014-198			G 1 1/2 LH																	
			9150-014-199	-512	E	для быстрого фланцевого соедин-я																	
50	G 2	G 1	9200-014-119	-503	D	G 2 RH	155	302	68	30	-	-	-	49	168	G 1 1/2	87	73	G 1	DN 25	257	22	15
			9200-014-120			G 2 LH																	
			9200-014-122**	-515	E	для быстрого фланцевого соедин-я																	

* Все соединения могут поставляться с необходимым типом патрубка

** К размеру R добавить 9 мм

DEUBLIN

Ротационные соединения серии HPS Для подачи пара в корrugаторы, DN 40



Технические характеристики

Мах давление пара	250 PSI	17 bar
Мах температура	400 °F	204 °C
Мах скорость вращения	400 RPM	400 min ⁻¹

- однопоточное и двухпоточное исполнение
- не требует дополнительного крепежа
- уплотнения и наружный подшипник из углеродистого графита
- выпуклое уплотнение уменьшает компрессию на карбоновое уплотнение; наиболее подходит при шоковых подачах
- внешний механизм для отсоединения сифонной трубы
- никелированные крышки (передняя и задняя)
- никелированный кованый стальной корпус
- пружина из нержавеющей стали.
- ротор повышенной прочности

Для получения дополнительной информации обращайтесь на **DEUBLIN** или к ближайшему представителю.

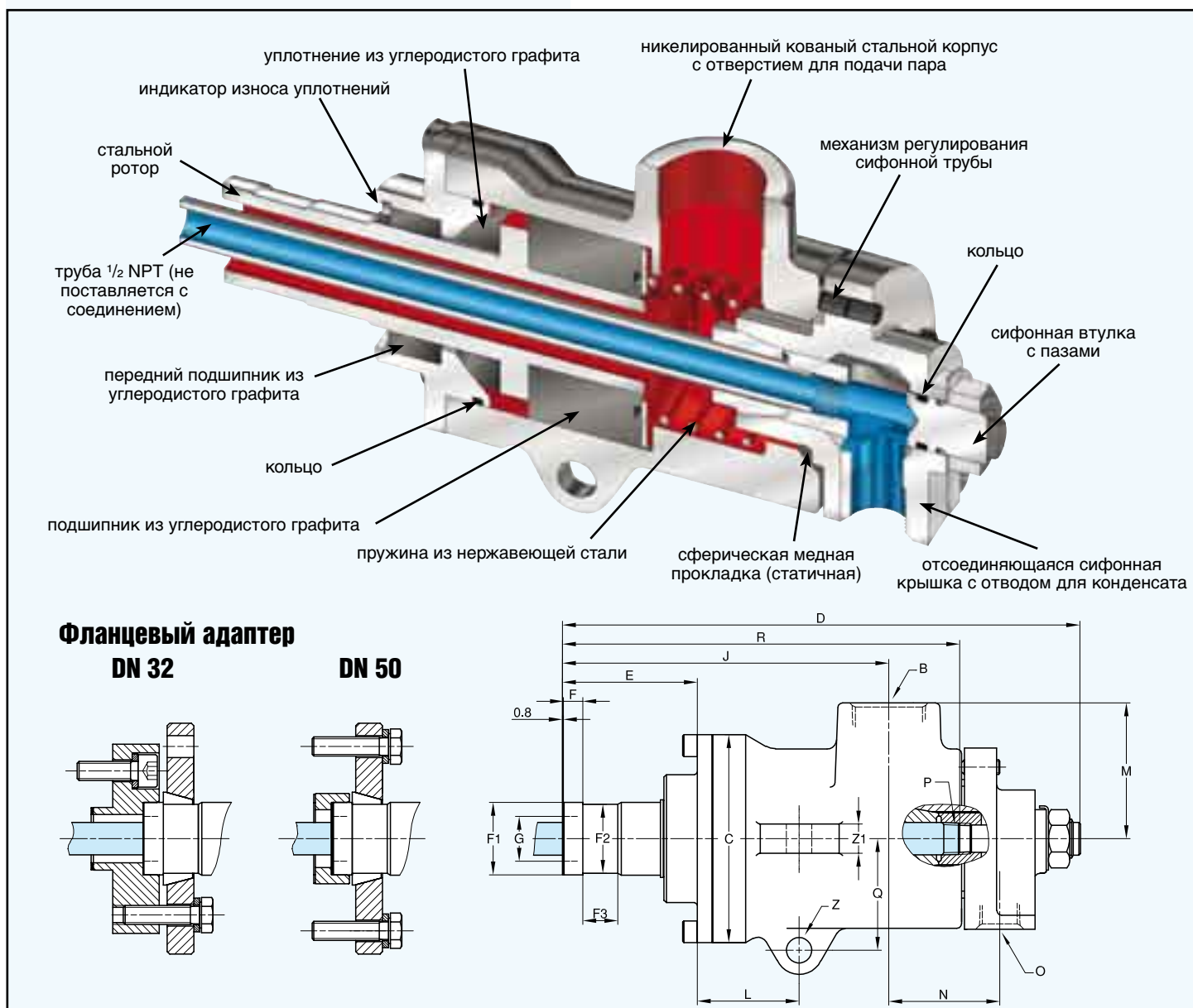

Фланцевый адаптер DN 32

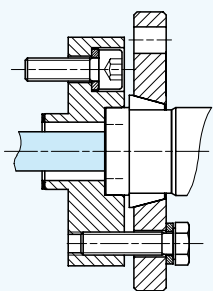

DN 50

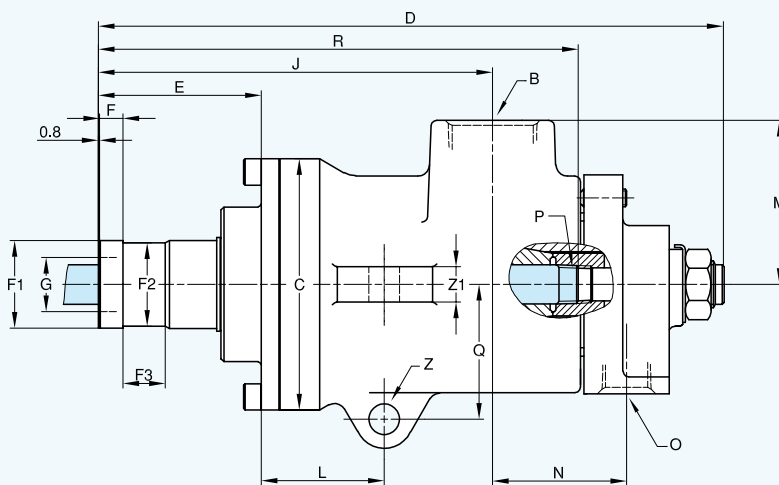
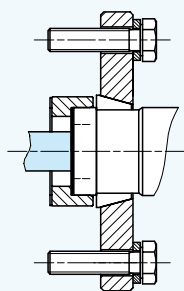

DN	B	O	номера заказа	C ∅	D	E	F	F1 ∅	F2 ∅	F3	G ∅	J	L	M	N	P	Q	R	Z ∅	Z1
40	1 1/2 BSPT	3/4 BSPT	C15D-005-02-3A	136	340	88	12,7	47,50 47,45	45,19 45,11	23	33,4	215	69	90	73	1/2 NPT	73	258	16,7	21

DEUBLIN

Ротационные соединения серии Н Для подачи пара и горячего масла, DN 20 - 125



Технические характеристики

Мах давление пара*	150 PSI	10 bar
Мах температура	365 °F	185 °C
Мах скорость вращения*	180 RPM	180 min ⁻¹
Мах давление горячего масла*	90 PSI	6 bar
Мах скорость вращения*	350 RPM	350 min ⁻¹
Мах температура	230 °C	>230°C консулт. с DEUBLIN

* Применение при мах давлении одновременно с мах скоростью вращения недопустимо!

- однопоточное и двухпоточное исполнение
- не требует дополнительного крепежа
- для подачи пара и гор. масла в бумажной, текстильной промышленности и в производстве пластмасс
- особенно эффективно применение на бумагоделательных машинах
- никелированная вставка для разделения потоков
- 2 равноудалённых подшипника из графита
- H57 - H127 имеют опцию: смотровое отверстие в задней части для визуального контроля за отводом конденсата
- Индикатор износа уплотнений
- Резьбовое или фланцевое крепление ротора
- Литой стальной корпус
- Стальной ротор

Для получения дополнительной информации обращайтесь на **DEUBLIN** или к ближайшему представителю.

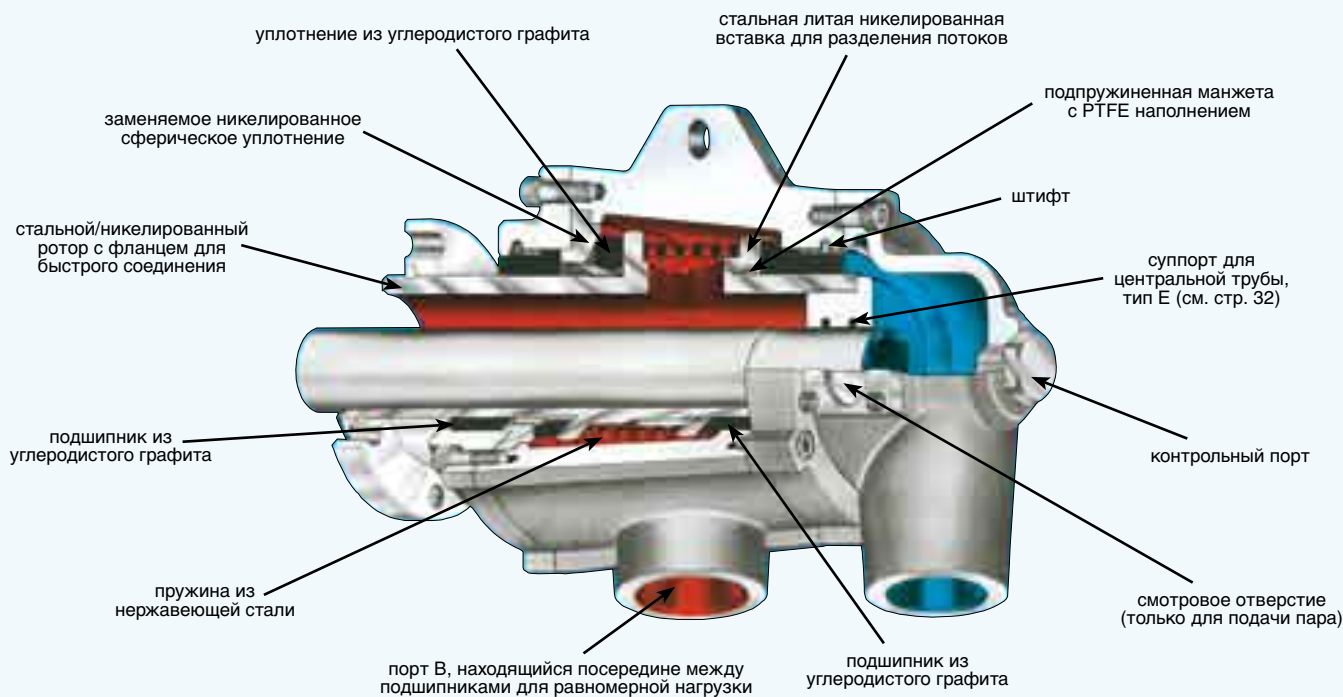

Ротационные соединения **DEUBLIN** серии Н могут использоваться вместе с сифон-системами. Вращающиеся и невращающиеся сифон-системы могут быть доработаны под самые различные требования. Для получения более детальной информации см. каталог «Ротационные соединения и сифон-системы для бумагоделательной промышленности» или свяжитесь с **DEUBLIN**.

Пример стационарной сифон-системы

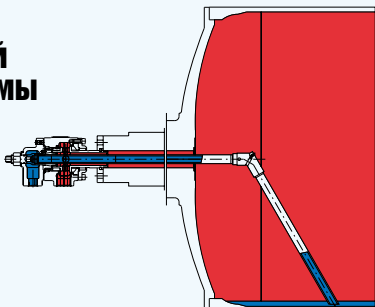

Пример вращающейся сифон-системы

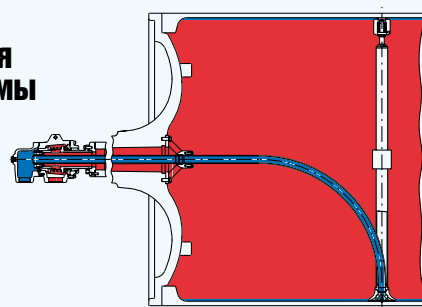

Однопоточное ротационное соединение, модели H20 - H40 и

H57 - H87

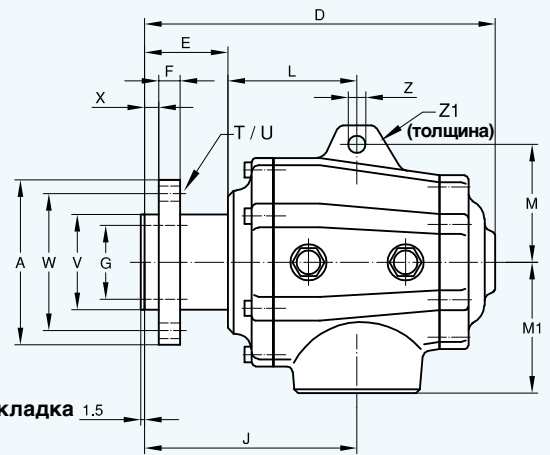
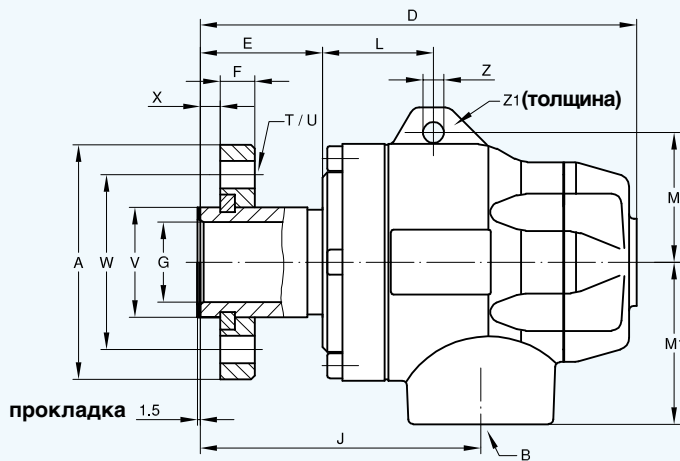

модели H107 и H127

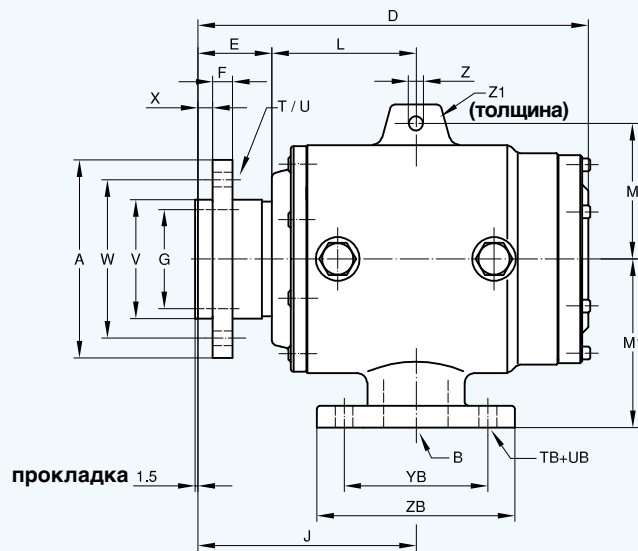

Однопоточное ротационное соединение

DN	B	модель M	A ø	D	E	F	G ø	J	L	M	M ₁
20	G 3/4	H20	69	140	40	12	18	95	59	45	50
25	G 1	H25	78	165	47	12	24,5	101	44	50	60
32	G 1 1/4	H32	94	175	49	14	32	112,5	44,5	52	65
40	G 1 1/2	H40	99	204	61	14	38	136,5	51	70	75
50	G 2	H57	120	258	60,5	14	47	151	90,5	83	95
65	G 2 1/2	H67	138,5	300	70	18	62	178,5	108,5	99	110
80	G 3	H87	150	326	67,5	18	76,5	188	120,5	115	120
100	DN 100	H107	200	394	76,5	20	100	220	143,5	137	170
125	DN 125	H127	280	465	85	24	125	275	190	158	220

Двухпоточное ротационное соединение

DN	B	O	модель E-R-S	A ø	D	E	F	G ø	J	L	M	M ₁	M ₂	N
20	G 3/4	G 1/2	H20	69	195	40	12	18	95	59	45	50	30	86
25	G 1	G 1/2	H25	78	220	47	12	24,5	101	44	50	60	30	104
32	G 1	G 3/4	H32	94	203	49	14	32	112,5	44,5	52	65	65	60,5
40	G 1 1/4	G 1	H40	99	245	61	14	38	136,5	51	70	75	75	71,5
50	G 1 1/2	G 1 1/4	H57	120	303	60,5	14	47	151	90,5	83	95	95	97
65	G 2	G 1 1/2	H67	138,5	359	70	18	62	178,5	108,5	99	110	110	124,5
80	G 2 1/2	G 2	H87	150	396	67,5	18	76,5	188	120,5	115	120	120	146
100	DN 80	DN 65	H107	200	562,5	76,5	20	100	220	143,5	137	170	170	251
	DN 65	DN 65	H107 *	200	563,5	76,5	20	100	220	143,5	137	170	170	251
125	DN 100	DN 65	H127	280	617,5	85	24	125	275	190	158	220	220	250
	DN 80	DN 80	H127 *	280	625	85	24	125	275	190	158	220	220	250

* для подачи горячего масла

Двухпоточное ротационное соединение, модели Н20 - Н40 и

Н57 - Н87

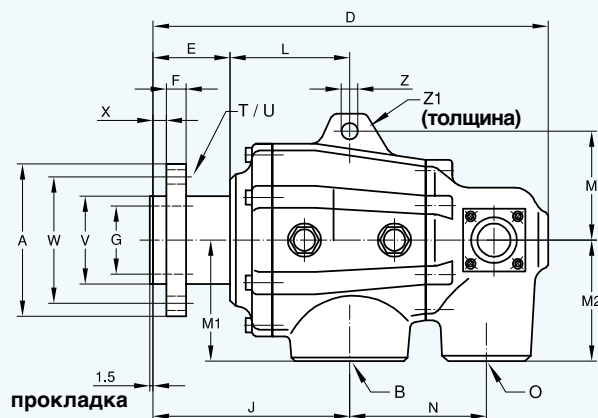
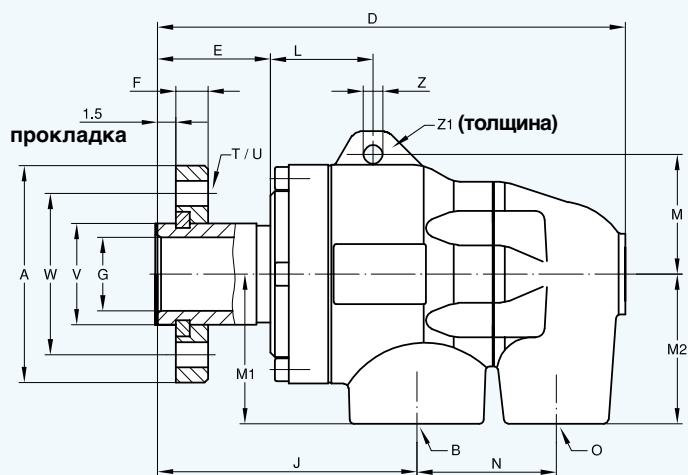

модели Н107 и Н127

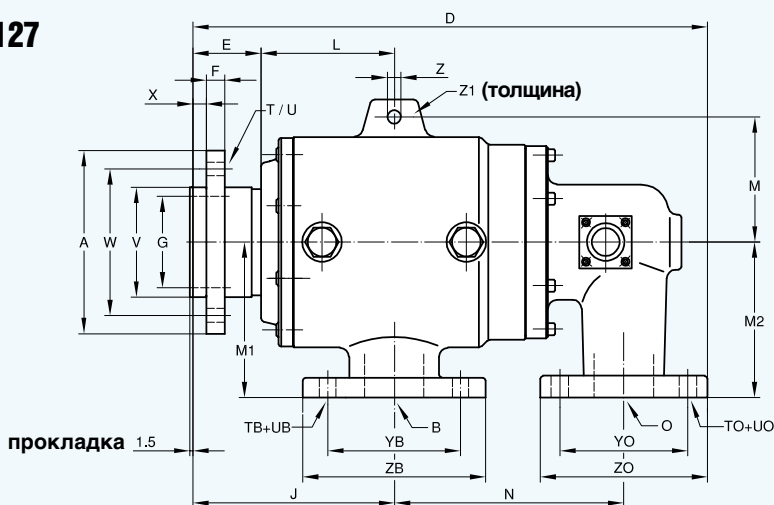

T	U	TB	UB	V	W	X	YB	ZB	Z	Z1	DN
	∅		∅	∅ h7	∅		∅	∅	∅		
4 x 90°	9	-	-	30	50	6	-	-	7	8	20
4 x 90°	9	-	-	36	60	7	-	-	7	11	25
4 x 90°	11	-	-	44	70	8	-	-	8,5	8	32
4 x 90°	11	-	-	52	78	10	-	-	11,5	10	40
4 x 90°	11	-	-	65	95	10	-	-	13	15	50
4 x 90°	13	-	-	80	115	12	-	-	15	20	65
4 x 90°	13	-	-	95	125	12	-	-	15	25	80
6 x 60°	15	8 x 45°	18	120	160	15	180	220	15	25	100
6 x 60°	18	8 x 45°	18	160	225	15	210	250	15	25	125

T	U	TB	UB	TO	UO	V	W	X	YB	ZB	YO	ZO	Z	Z1	DN
	∅		∅		∅	∅ h7	∅		∅	∅	∅	∅	∅		
4 x 90°	9	-	-	-	-	30	50	6	-	-	-	-	7	8	20
4 x 90°	9	-	-	-	-	36	60	7	-	-	-	-	7	11	25
4 x 90°	11	-	-	-	-	44	70	8	-	-	-	-	8,5	8	32
4 x 90°	11	-	-	-	-	52	78	10	-	-	-	-	11,5	10	40
4 x 90°	11	-	-	-	-	65	95	10	-	-	-	-	13	15	50
4 x 90°	13	-	-	-	-	80	115	12	-	-	-	-	15	20	65
4 x 90°	13	-	-	-	-	95	125	12	-	-	-	-	15	25	80
6 x 60°	15	8 x 45°	18	4 x 90°	18	120	160	15	160	200	145	185	15	25	100
6 x 60°	15	4 x 90°	18	4 x 90°	18	120	160	15	145	185	145	185	15	25	
6 x 60°	18	8 x 45°	18	4 x 90°	18	160	225	15	180	220	145	185	15	25	
6 x 60°	18	8 x 45°	18	8 x 45°	18	160	225	15	160	200	160	200	15	25	125

Спецификация центральной трубы в двухпоточных соединениях

Вращающаяся центральная труба

Тип R для вращающегося сифона (трубы подачи пара) внутренняя труба крепится посредством втулки, вкрученной в ротор.

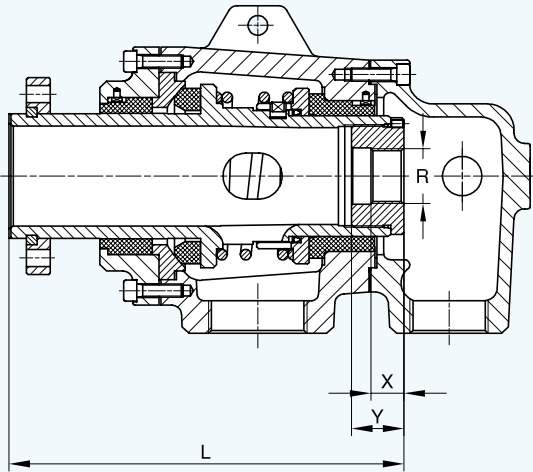

Вращающаяся центр. труба с аксиальным движением

Тип E для вращающейся сифонной трубы с аксиальным движением для возможности термического удлинения центральной трубы.

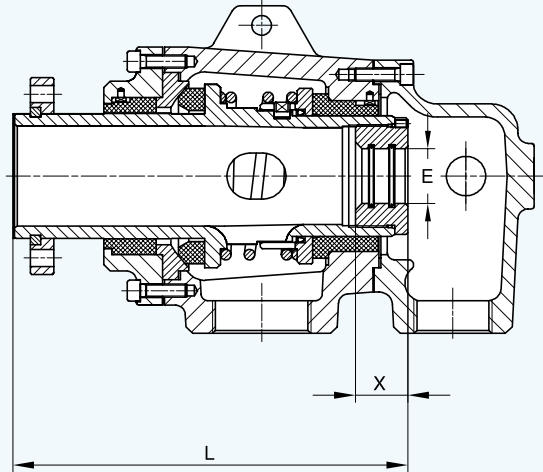

модель	L	X	Y	дизайн							
				Ra	Rb	Rc	Rd	Re	Rf	Rg	
H20	117	15	20	-	G 1/8	G 1/4	-	-	-	-	-
H25	133	15	20	-	G 1/4	G 3/8	-	-	-	-	-
H32	147	20	25	-	G 3/8	G 1/2	-	-	-	-	-
H40	175	25	30	G 1/2	G 3/4	G 1	-	-	-	-	-
H57	233	25	35	-	G 3/4	G 1	-	G 1 1/4	-	-	-
H67	273	25	35	G 1/2	G 3/4	G 1	-	G 1 1/4	G 1 1/2	-	-
H87	300	25	40	G 1	-	G 1 1/4	G 1 1/2	G 2	-	-	-
H107	375	45	60	G 1	-	G 1 1/4	G 1 1/2	G 2	G 2 1/2	G 3	-
H127	460	45	60	G 1 1/4	G 1 1/2	G 2	G 2 1/2	G 3	G 4	-	-

модель	L	X	дизайн							
			Ea	Eb	Ec	Ed	Ee	Ef	Eg	
H20	117	20	-	9,5	13	-	-	-	-	-
H25	133	20	-	13	17	-	-	-	-	-
H32	147	25	-	17	21	-	-	-	-	-
H40	175	30	21	26,6	31	-	-	-	-	-
H57	233	35	21	26,6	33,3	37,6	42	-	-	-
H67	273	35	21	26,6	33,3	37,6	42	48	-	-
H87	300	40	33,3	37,6	42	47,9	59,8	-	-	-
H107	375	60	33,7	38	42,4	48,3	60,3	76,1	88,9	-
H127	460	60	42,4	48,3	60,3	76,1	88,9	101,6	-	-

Стационарная центральная труба

Тип S для фиксированной сифонной трубы, крепящейся посредством ввинчивания в заднюю крышку корпуса.

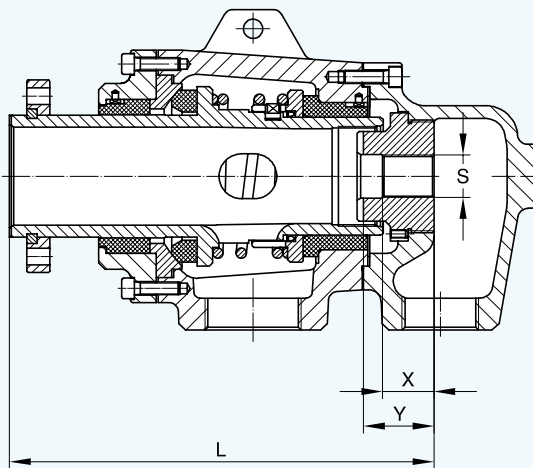

Вращающаяся центр. труба с аксиальным движением

Тип SK для фиксированной сифонной трубы, где центральная труба, крепится на задней крышке с помощью болта.

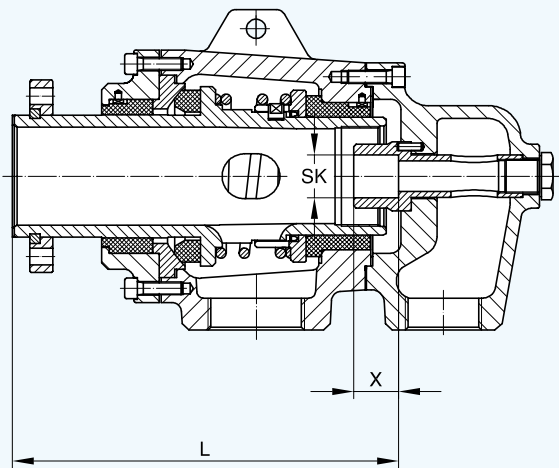

модель	L	X	Y	дизайн						
				Sa	Sb	Sc	Sd	Se	Sf	
H20	137	11	16	-	G 1/8	G 1/4	-	-	-	-
H25	160	11	20	-	G 1/4	G 3/8	-	-	-	-
H32	172	15	25	-	G 3/8	G 1/2	-	-	-	-
H40	206	20	30	G 1/2	G 3/4	G 1	-	-	-	-
H57	250,5	25	40	G 1/2	G 3/4	G 1	-	G 1 1/4	-	-
H67	303	30	40	G 1/2	G 3/4	G 1	-	G 1 1/4	G 1 1/2	-
H87	330	35	50	G 1	-	G 1 1/4	G 1 1/2	G 2	-	-
H107	-	-	-	-	-	-	-	-	-	-
H127	-	-	-	-	-	-	-	-	-	-

модель	L	X	дизайн	
			SKa	SKb
H57	227,5	30	21	26,6
H67	276,5	30	26,6	33
H87	294,5	30	33	42
H107	375	60	33,7	38
H127	460	60	42,4	48,3

Для выбора сифонной трубы

Обратитесь за консультацией на DEUBLIN !



DEUBLIN

Ротационные соединения

серии 14000

для подачи воздуха или

гидравлического масла, DN 10 - 50

Технические характеристики

Мах давление (воздух)	150 PSI	10 bar
Мах вакуум	2" Hg	7 kPa
Мах давление (гидравлика)*	(DN 10-20) 870 PSI (DN 25-40) 580 PSI (DN 50) 750 RPM	60 bar 40 bar 750 min ⁻¹
Мах скорость*	(DN 10-40) 1,500 RPM (DN 50) 750 RPM	1.500 min ⁻¹ 750 min ⁻¹
Мах температура	120 °C	>120°C консулт. с DEUBLIN

Рекомендуемая фильтрация для гидрав. масел 5 мт

* Применение при мах давлении одновременно с мах скоростью вращения недопустимо!

- однопоточное исполнение
- не требует дополнительного крепежа или монтируется в расточку вала
- сбалансированное механическое уплотнение: углеродистый графит/керамика - для воздуха карбид вольфрама/керамика - для гидравлики
- радиальная или аксиальная коннекция (зависит от патрубка)
- полость внутри уплотнений для смазки при подаче воздуха
- конструкция повышенной прочности
- стальной корпус
- ротор из нержавеющей стали
- бесприпятственное прохождение среды

Для получения дополнительной информации обращайтесь на DEUBLIN или к ближайшему представителю.

Аксиальная конструкция

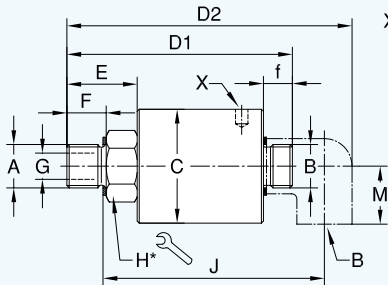

X: отверстие под ключ (DIN 1810) размеры см. ниже в таблице

Конструкция для монтажа в расточку вала

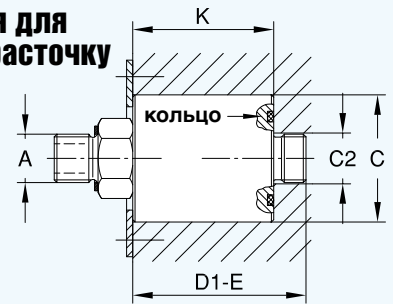

Как заказать: тип а: 14037-03-094, простое однопоточное исполнение
тип б: 14037-03-094-118, с патрубком

тип с: 14037-03-094-120, для монтажа в расточку вала
тип д: 14037-03-094-121, с патрубком и кольцом

* DN 10 - 20 = шестигранник
DN 25 - 50 = две поверхности под ключ

DN	B	номера заказа		тип			A	C _{R8} ^{Eg}	C ₂	D ₁	D ₂	E	F	f	G	H	J	K	M	X	kg	
		тип а, СГ/С для воздуха с лубрикатром	тип а, ТС/С для гидравл. масла	b	c	d																коннекция ротора
10	G 3/8	14037-03-094	14037-04-192	-118	-120	-121	G 3/8	RH	42	18	93	119	26	16	12	9,5	22	93	54,5	25	40/42	0,5
	G 3/8	14037-03-095	14037-04-193				G 3/8	LH	42	18	93	119	26	16	12	9,5	22	93	54,5	25	40/42	0,5
15	G 1/2	14050-03-151	14050-04-154	-118	-120	-121	G 1/2	RH	55	22	109	138	34	19	14	12,7	30	107	60,5	28	52/55	1
	G 1/2	14050-03-152	14050-04-160				G 1/2	LH	55	22	109	138	34	19	14	12,7	30	107	60,5	28	52/55	1
20	G 3/4	14075-03-284	14075-04-447	-118	-120	-121	G 3/4	RH	63	28	122	158	34	19	16	19	36	124	71,5	33	58/62	1,7
	G 3/4	14075-03-285	14075-04-448				G 3/4	LH	63	28	122	158	34	19	16	19	36	124	71,5	33	58/62	1,7
	G 3/4	14075-03-458	14075-04-936	-118	-120	-121	M27 x 1,5	RH	63	28	123	159	35	15	16	19	36	121	71,5	33	58/62	1,7
	G 3/4	14075-03-459	14075-04-937				M27 x 1,5	LH	63	28	123	159	35	15	16	19	36	121	71,5	33	58/62	1,7
	G 3/4	14075-03-014	14075-04-451	-118	-120	-121	M 35 x 1,5	RH	63	28	126	161	38	15	16	19	41	131	71,5	33	58/62	1,7
	G 3/4	14075-03-015	14075-04-452				M 35 x 1,5	LH	63	28	126	161	38	15	16	19	41	131	71,5	33	58/62	1,7
25	G 1	14100-03-222	14100-04-378	-118	-120	-121	G 1	RH	80	35	138	181	41	22	18	25	36	140	78,5	38	80/90	2,4
	G 1	14100-03-223	14100-04-379				G 1	LH	80	35	138	181	41	22	18	25	36	140	78,5	38	80/90	2,4
	G 1	14100-03-235	14100-04-381	-118	-120	-121	M 35 x 1,5	RH	80	35	132	175	35	15	18	25	36	141	78,5	38	80/90	2,4
	G 1	14100-03-236	14100-04-382				M 35 x 1,5	LH	80	35	132	175	35	15	18	25	36	141	78,5	38	80/90	2,4
32	G 1 1/4	14125-03-054	14125-04-128	-118	-120	-121	G 1 1/4	RH	90	43	153	205	55	28	20	31,8	46	155	77,5	45	80/90	3,3
	G 1 1/4	14125-03-055	14125-04-129				G 1 1/4	LH	90	43	153	205	55	28	20	31,8	46	155	77,5	45	80/90	3,3
40	G 1 1/2	14150-03-198	14150-04-288	-118	-120	-121	G 1 1/2	RH	90	49	184	243	72	29	22	38	55	187	89,5	50	80/90	4
	G 1 1/2	14150-03-199	14150-04-289				G 1 1/2	LH	90	49	184	243	72	29	22	38	55	187	89,5	50	80/90	4
	G 1 1/2	14150-03-200	14150-04-418	-118	-120	-121	M 50 x 1,5	RH	90	49	177	236	65	23	22	38	55	187	89,5	50	80/90	4
	G 1 1/2	14150-03-201	14150-04-419				M 50 x 1,5	LH	90	49	177	236	65	23	22	38	55	187	89,5	50	80/90	4
50	G 2	14200-03-124	---	-118	-120	-121	G 2	RH	110	61	205	275	65	29	25	50	60	213	114,5	58	110/115	6
	G 2	14200-03-125	---				G 2	LH	110	61	205	275	65	29	25	50	60	213	114,5	58	110/115	6



DEUBLIN

Ротационные соединения для подачи воздуха или гидравлического масла, DN 6 - 40

- однопоточное исполнение
- не требует дополнительного крепежа
- радиальная коннекция корпуса
- сбалансированное механическое уплотнение: углеродистый графит/закалённая инструм. сталь или углеродистый графит/керамика
- промасленное фетровое уплотнение (для подачи воздуха)
- отверстие для смазки (3 - 5 капель/месяц)
- малый крутящий момент
- оптимизированная по весу конструкция
- алюминиевый корпус
- пружина из нержавеющей стали
- ротор из стали или нержавеющей стали
- Инструкция по смазке приведена на стр. 52

Технические характеристики

Мах давление (воздух)	150 PSI	10 bar
Мах вакуум	2" Hg	7 kPa
Мах давление (гидравлика)*		
модель 1005	1,020 PSI	70 bar
1102	1,020 PSI	70 bar
1115	510 PSI	35 bar
1205	730 PSI	50 bar
2200	1,020 PSI	70 bar
250-094	1,020 PSI	70 bar
355-021	1,020 PSI	70 bar
452-000	730 PSI	50 bar
Мах скорость (прямая резьба)*	3,500 RPM	3,500 min ⁻¹
модель 250-094	3,500 RPM	3,500 min ⁻¹
355-021	3,000 RPM	3,000 min ⁻¹
452-000	2,500 RPM	2,500 min ⁻¹
Мах температура	120 °C	>120°C консуьлт. с DEUBLIN

Для получения дополнительной информации обращайтесь на **DEUBLIN** или к ближайшему представителю.

* Применение при мах давлении одновременно при мах скорости вращения - не допустимо!

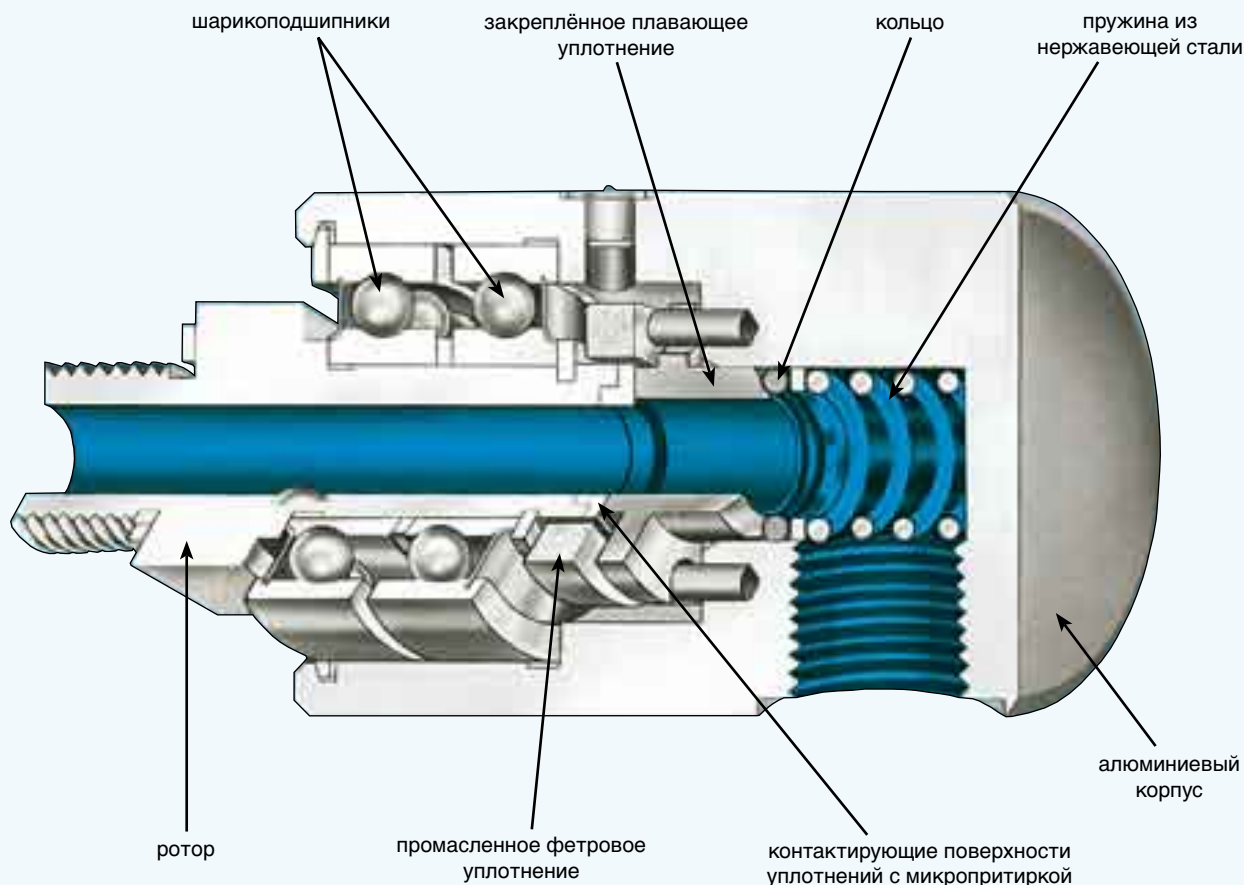

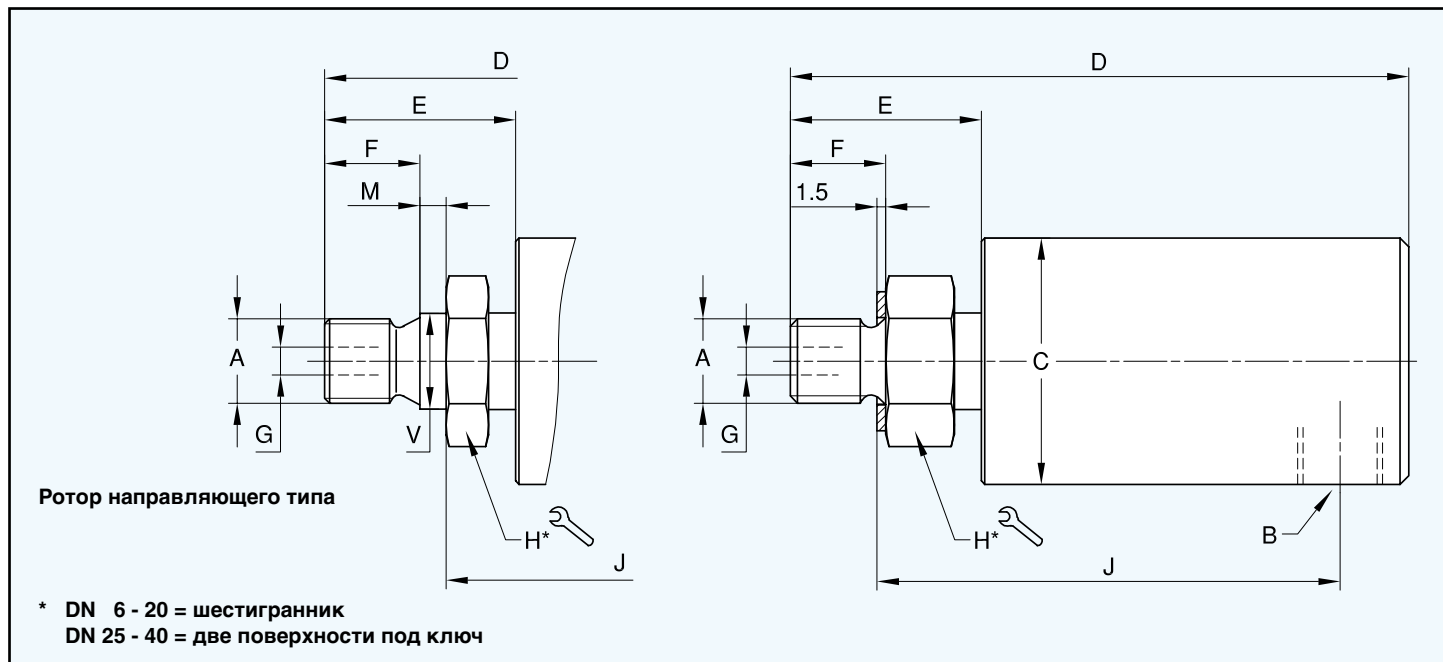

Однопоточное ротационное соединение

DN	B NPT	номера заказа	A коннекция ротора	C ∅	D	E	F	G ∅	H* 	J	M	V ∅	 kg
6	1/8	1005-020-037	M 10 x 1 RH	28,5	71	22	11	3,2	17	54	-	-	0,2
	1/8	1005-020-045	M 10 x 1 RH	28,5	71	22	11	3,2	17	50	3	11 h6	0,2
	1/8	1005-020-049	G 1/4 RH	28,5	71	22	13	3,2	17	52	-	-	0,2
8	1/4	1102-070-103	G 1/4 RH	41	81	28	13	6,4	22	58	-	-	0,4
	1/4	1102-070-104	G 1/4 LH	41	81	28	13	6,4	22	58	-	-	0,4
10	3/8	1115-000-205	G 3/8 RH	44	99	26	16	8,7	24	71	-	-	0,7
	3/8	1115-000-200	M 16 x 2 RH	44	99	26	16	8,7	24	71	-	-	0,7
15	1/2	1205-000-151	G 1/2 RH	57	114	35	19	12,7	30	79	-	-	0,7
	1/2	1205-000-152	G 1/2 LH	57	114	35	19	12,7	30	79	-	-	0,7
	1/2	1205-000-170	M 20 x 1,5 RH	57	116	37	14	12,7	30	78	5	22 g6	0,7
	1/2	1205-000-171	M 20 x 1,5 LH	57	116	37	14	12,7	30	78	5	22 g6	0,7
	1/2	2200-000-458	M 27 x 1,5 RH	73	123	35	15	19	36	85	6	28 g6	1,4
	1/2	2200-000-459	M 27 x 1,5 LH	73	123	35	15	19	36	85	6	28 g6	1,4
	1/2	2200-000-081	M 35 x 1,5 RH	73	125	38	15	19	41	96	-	-	1,6
	1/2	2200-000-082	M 35 x 1,5 LH	73	125	38	15	19	41	96	-	-	1,6
	1/2	2200-000-102	G 3/4 RH	73	122	34	19	19	36	88	-	-	1,4
20	3/4	250-094-284	G 3/4 RH	73	128	34	19	19	36	94	-	-	1,6
	3/4	250-094-285	G 3/4 LH	73	128	34	19	19	36	94	-	-	1,6
	3/4	250-094-458	M 27 x 1,5 RH	73	129	35	15	19	36	91	6	28 g6	1,6
	3/4	250-094-459	M 27 x 1,5 LH	73	129	35	15	19	36	91	6	28 g6	1,6
	3/4	250-094-014	M 35 x 1,5 RH	73	131	38	15	19	41	101	-	-	1,6
	3/4	250-094-015	M 35 x 1,5 LH	73	131	38	15	19	41	101	-	-	1,6
25	1	355-021-222	G 1 RH	83	150	42	22	25	36	108	-	-	2,1
	1	355-021-223	G 1 LH	83	150	42	22	25	36	108	-	-	2,1
	1	355-021-235	M 35 X 1,5 RH	83	144	35	15	25	36	108	-	-	2,1
	1	355-021-236	M 35 X 1,5 LH	83	144	35	15	25	36	108	-	-	2,1
	1	355-021-315	M 35 x 1,5 RH	83	167	59	29	25	36	103	12	40 g6	2,1
	1	355-021-316	M 35 x 1,5 LH	83	167	59	29	25	36	103	12	40 g6	2,1
40	1 1/2	452-000-198	G 1 1/2 RH	108	206	71	29	38	55	147	-	-	4,5
	1 1/2	452-000-199	G 1 1/2 LH	108	206	71	29	38	55	147	-	-	4,5
	1 1/2	452-000-200	M 50 x 1,5 RH	108	200	66	23	38	55	147	-	-	4,5
	1 1/2	452-000-201	M 50 x 1,5 LH	108	200	66	23	38	55	147	-	-	4,5

Ротационные соединения DEUBLIN, монтируемые в расточку вала

Для конструкций, где необходим минимальный вылет соединения, DEUBLIN предлагает соединения, монтируемые в расточку вала. Используя такую конструкцию, за пределами вала будут находиться только шланги подачи и отвода.

DEUBLIN может предоставить информацию и детальные чертежи, исходя из условий применения соединений.

Дополнительные модели соединений, монтирующихся в расточку вала рассмотрены на стр. 33.

Модель 1005-000-001, DN 6

Технические характеристики

Мах давление (воздух)	150 PSI	10 bar
Мах давление (гидравлика)	1,020 PSI	70 bar
Мах температура	250° F	120° C
Мах скорость вращения	3,500 RPM	3.500 min ⁻¹

Возможны все исполнения, рассмотренные на стр. 35 с типом ротора 1005.

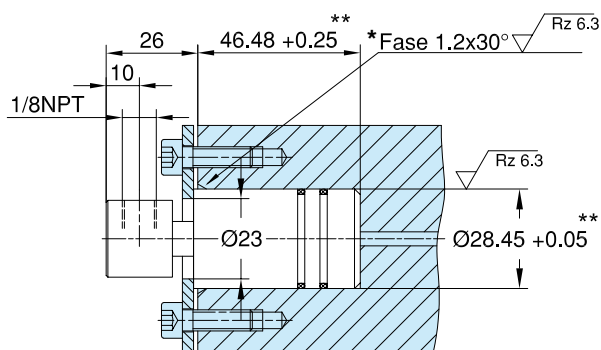

Модель 1005-000-049, DN 6

Технические характеристики

Мах давление (воздух)	150 PSI	10 bar
Мах давление (гидравлика)	1,020 PSI	70 bar
Мах температура	250° F	120° C
Мах скорость вращения	3,500 RPM	3.500 min ⁻¹

Возможны все исполнения, рассмотренные на стр. 35 с типом ротора 1005.

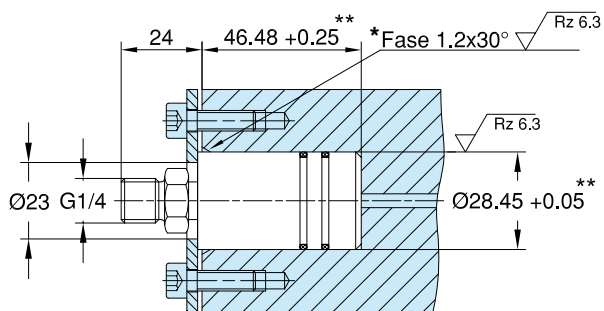

Модель 1102-025-103, DN 8

Технические характеристики

Мах давление (воздух)	150 PSI	10 bar
Мах давление (гидравлика)	1,020 PSI	70 bar
Мах температура	250° F	120° C
Мах скорость вращения	3,500 RPM	3.500 min ⁻¹

Возможны все исполнения, рассмотренные на стр. 35 с типом ротора 1102.

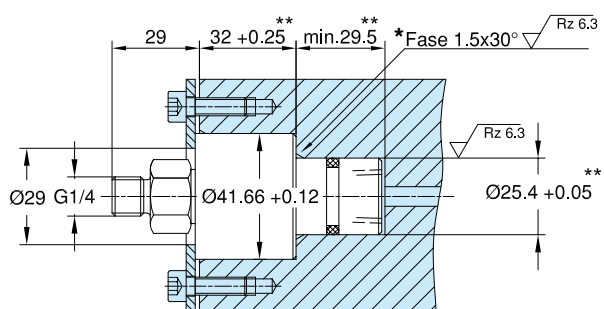

Модель 1115-130-205, DN 10

Технические характеристики

Мах давление (воздух)	150 PSI	10 bar
Мах давление (гидравлика)	510 PSI	35 bar
Мах температура	250° F	120° C
Мах скорость вращения	3,500 RPM	3.500 min ⁻¹

Возможны все исполнения, рассмотренные на стр. 35 с типом ротора 1115.

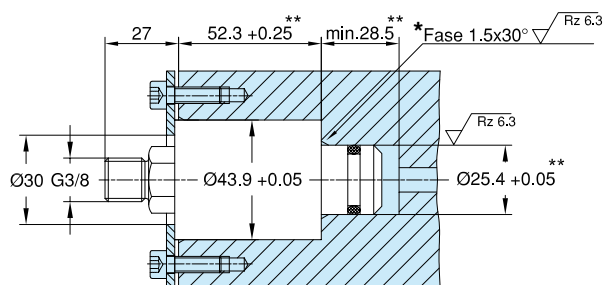

* Fase - фаска

** диаметр расточки вала



DEUBLIN

Ротационные соединения серии D для подачи воды или гидравлического масла, DN 8 - 40

- однопоточное исполнение
- не требует дополнительного крепежа
- для подачи гидравлического масла и воды
- для малых оборотов и высокого давления среды для применения в строительной технике или при коннекции нестационарных шлангов.
- Стальной корпус и задняя крышка
- ротор из нержавеющей стали
- может быть адаптирована под другую среду

Технические характеристики

Мах давление гидравлики/воды	6,530 PSI	450 bar
Мах скорость вращения	20 RPM	20 min ⁻¹
Мах температура	120 °C	>120°C консуьт. с DEUBLIN

Для получения дополнительной информации обращайтесь на DEUBLIN или к ближайшему представителю.

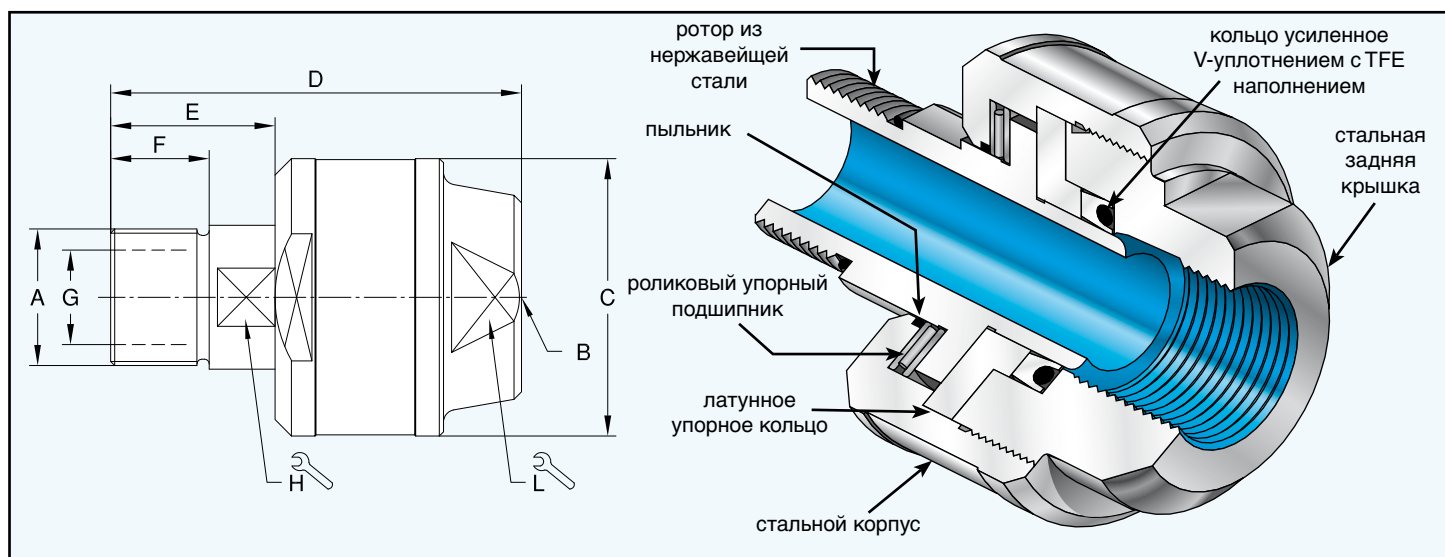

DN	B	номера заказа	A коннекция ротора		C ø	D	E	F	G ø	H	L	kg
8	G 1/4	D8-003-210	G 1/4	RH	40	68	25	15	7	12	24	0,3
		D8-003-211	G 1/4	LH								
10	G 3/8	D10-003-210	G 3/8	RH	44	70	25	15	10	14	28	0,4
		D10-003-211	G 3/8	LH								
15	G 1/2	D12-003-210	G 1/2	RH	56	82	32	20	12	22	38	0,8
		D12-003-211	G 1/2	LH								
20	G 3/4	D20-003-210	G 3/4	RH	62	90	34	20	18	27	42	1,0
		D20-003-211	G 3/4	LH								
25	G 1	D25-003-210	G 1	RH	68	100	40	24	23	32	48	1,3
		D25-003-211	G 1	LH								
32	G 1 1/4	D32-003-210	G 1 1/4	RH	80	108	43	25	30	42	58	1,9
		D32-003-211	G 1 1/4	LH								
40	G 1 1/2	D40-003-210	G 1 1/2	RH	88	114	44	26	38	46	62	3,0
		D40-003-211	G 1 1/2	LH								



Технические характеристики

Мах давление гидравлики/воды*	5,800 PSI	400 bar
Мах скорость вращения*	1,500 RPM	1.500 min ⁻¹
Мах температура	90 °C	>90°C консулт. с DEUBLIN

* Применение при мах давлении одновременно с мах скоростью вращения недопустимо!

DEUBLIN

Ротационные соединения серии AP для подачи воды или гидравлического масла, DN 8 - 25

- однопоточное исполнение
- не требует дополнительного крепежа
- для подачи гидравлического масла и воды
- для высоких оборотов и высокого давления среды
- уплотнения выполнены из карбида вольфрама
- двухрядные шарикоподшипники без необходимости в смазке (исключая тип ZAP)
- вентиляционные отверстия
- стальной корпус
- задняя крышка и ротор из нержавеющей стали
- все контактирующие со средой поверхности защищены от коррозии

Для получения дополнительной информации обращайтесь на DEUBLIN или к ближайшему представителю.

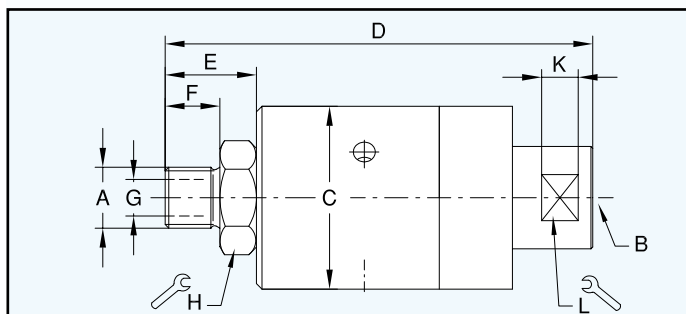

AP8 - AP12

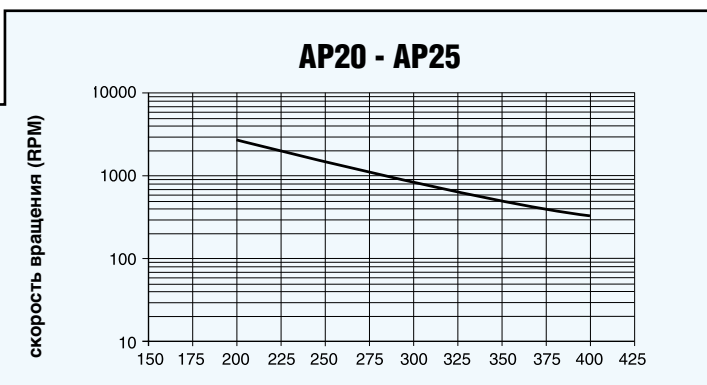
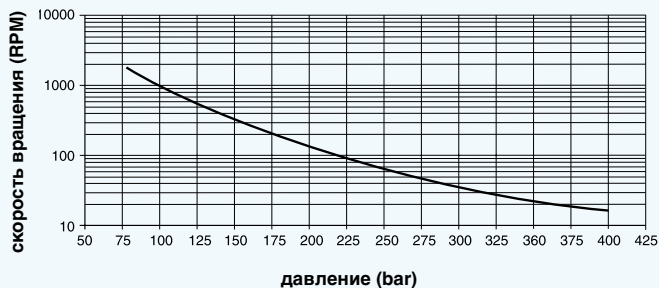

AP20 - AP25

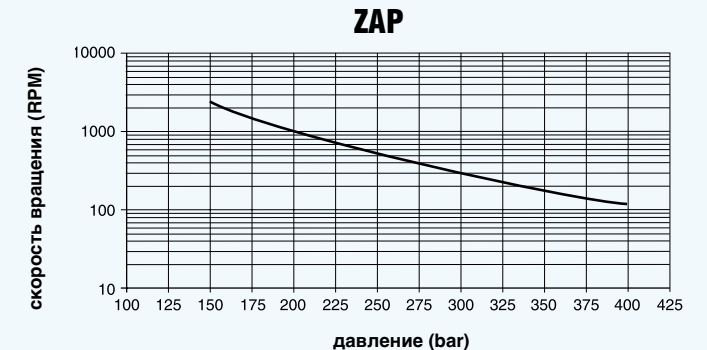

ZAP

DN	B	номера заказа	A коннекция ротора	C ∅	D	E	F	G ∅	H	K	L	kg
8	G 1/4	AP8-010-210	G 1/4 BSP RH	50	117	25	15	7	27	10	25	0,8
		AP8-010-211	G 1/4 BSP LH									
10	G 3/8	AP10-010-210	G 3/8 BSP RH	50	117	25	15	10	27	10	25	0,8
		AP10-010-211	G 3/8 BSP LH									
15	G 1/2	AP12-010-210	G 1/2 BSP RH	50	122	30	20	12	27	10	25	1
		AP12-010-211	G 1/2 BSP LH									
	G 1/2	ZAP-001-200	G 1/2 BSP RH	74	132	30	15	11	30	10	25	2
		ZAP-001-201	G 1/2 BSP LH									
20	G 3/4	AP20-001-200	G 3/4 BSP RH	96	162,5	44	24	18	48	10	41	4,2
		AP20-001-201	G 3/4 BSP LH									
25	G 1	AP25-001-200	G 1 BSP RH	96	162,5	44	24	24	48	10	41	4,2
		AP25-001-201	G 1 BSP LH									



DEUBLIN

Ротационные соединения серии 7100 для подачи гидравлики под высоким давлением, DN 8-20, двухпоточные

- двухпоточное исполнение
- не требует дополнительного крепежа
- гидростатическая конструкция подшипников
- износостойчивый подшипник
- отверстие для контролируемых утечек (зав. от давления)
- уплотнение на валу для дополнительной герметичности
- стальной корпус
- ротор из закалённой стали

Для получения дополнительной информации обращайтесь на DEUBLIN или к ближайшему представителю.

Технические характеристики

Max давление гидравлики	3,630 PSI	250 bar
Min давление гидравлики	40 PSI	3 bar
Max скорость вращения	500 RPM	500 min ⁻¹
Max температура	60 °C	>60°C консулт. с DEUBLIN

Класс частоты масла по ISO 4406 не ниже 17/15/12

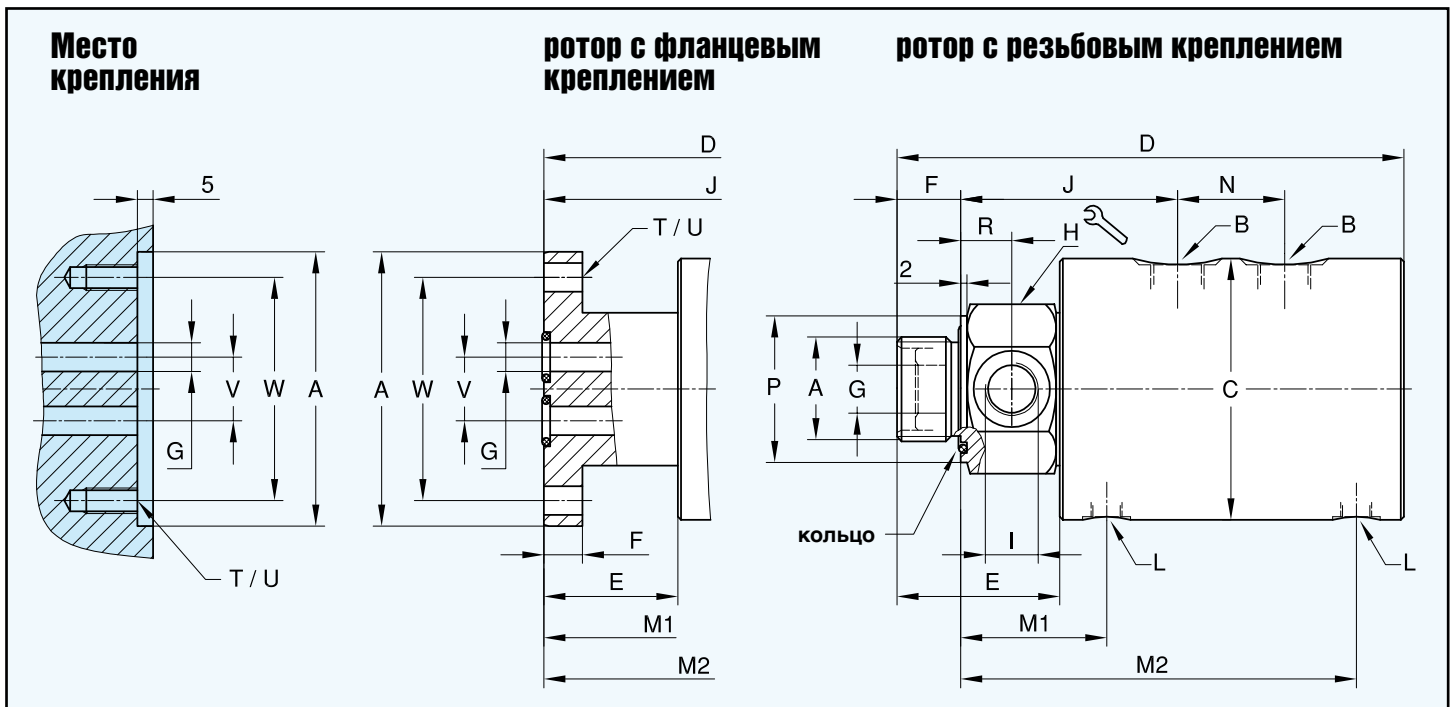

Двухпоточное ротационное соединение

DN	B	номера заказа	A коннекция ротора	C ∅	D	E	F	G ∅	H	I	J	L	M1/M2	N	P ∅	R	T	U ∅	V ∅	W ∅	kg
2 x 8	2 x G 1/4	7100-773	G 3/4 RH	82	176	46	17	6,4	46	G 1/4	76	G 1/8	49,5/137,5	36	46	15	-	-	-	-	4,5
2 x 8	2 x G 1/4	7100-852	фланец ∅ 86 g6/H7	82	172	42	12	9	-	-	89	G 1/8	63/151	36	-	-	4x90°	9 M8	20	70	4,5
2 x 10	2 x G 3/8	7100-777	G 1 RH	82	181	51	20	8	46	G 3/8	78	G 1/8	52/140	36	46	16	-	-	-	-	4,4
2 x 10	2 x G 3/8	7100-853	фланец ∅ 86 g6/H7	82	172	42	12	9	-	-	89	G 1/8	63/151	36	-	-	4x90°	9 M8	20	70	4,4
2 x 15	2 x G 1/2	7100-711	G 1 1/4 RH	109	244	70	26	15	55	G 1/2	101	G 1/4	70,5/180,5	50	55	18	-	-	-	-	11
2 x 15	2 x G 1/2	7100-854	фланец ∅ 108 g6/H7	109	230	56	16	12,5	-	-	113	G 1/4	82,5/192,5	50	-	-	4x90°	11 M10	20,5	88	11
2 x 20	2 x G 3/4	7100-713	G 1 1/2 RH	109	249	75	28	17,5	65	G 3/4	106	G 1/4	73,5/183,5	50	65	20	-	-	-	-	12
2 x 20	2 x G 3/4	7100-855	фланец ∅ 148 g6/H7	148	288	78	25	19	-	-	153	2x G 1/2	110,5/253	60	-	-	6x60°	13,5 M12	33	126	28

DEUBLIN

Ротационные соединения Для подачи воздуха, гидравлического масла, тормозной жидкости и вакуума, DN 8 и 15



Технические характеристики

Мак давление воздуха	150 PSI	10 bar
Мак вакуум	2 "Hg	7 kPa
Мак давление гидравлики*	3,050 PSI	210 bar
Мак скорость вращения (короткое время)*	250 RPM	250 min ⁻¹
Мак температура	120 °C	>120°C консулт. с DEUBLIN

* Применение при макс давлении одновременно с макс скоростью вращения недопустимо!

- одноточное и двухточное (тандем) исполнение
- не требует дополнительного крепежа
- отсутствие смешивания потоков в двухточном исполнении
- закалённые поверхности уплотнений
- самосмазывающийся подшипник
- алюминиевый корпус
- стальной ротор
- дополнительные модели для качающихся движений

Для получения дополнительной информации обращайтесь на **DEUBLIN** или к ближайшему представителю.

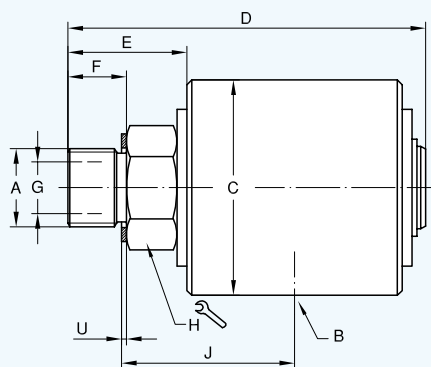
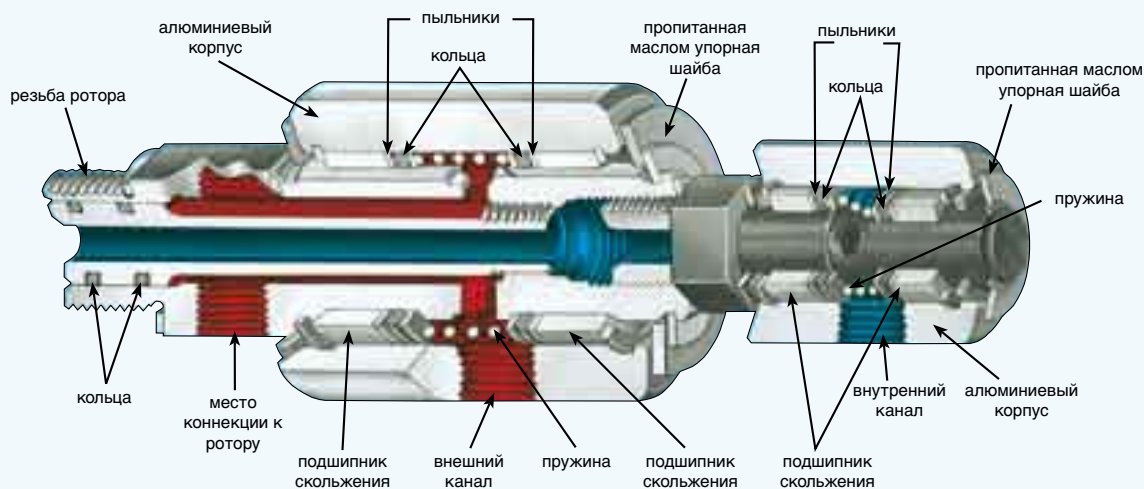

Одноточное ротационное соединение

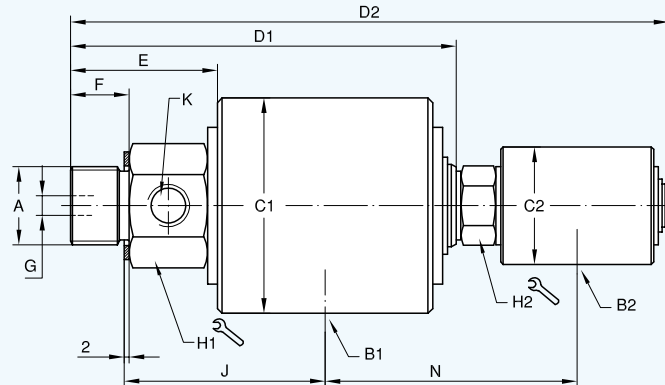

Двухточное ротационное соединение (тандем)

Одноточное ротационное соединение

DN	B NPT	номера заказа			A коннекция ротора	C ∅	D	E	F	G ∅	H ↻	J	U	kg	
		воздух/гидравлика	Вакуум	Тормозная жидкость											
8	1/4	17-025-039	17-051-039	17-086-039	G 3/8	RH	38	83,3	29	16	8	22	39	1,5	0,3
	1/4	17-025-046	17-051-046	17-086-046	M16 x 2	RH	38	83,3	29	16	8	22	39	1,5	0,3
15	1/2	21-001-122	21-083-122	21-063-122	G 3/4	RH	70	116	39	19	16	36	57	2	1,2
	1/2	21-001-121	21-083-121	21-063-121	M22 x 1,5	RH	70	111	34	14	13	36	57	1,5	1,2

Двухточное ротационное соединение (тандем)

DN	B1 x B2 NPT	номера заказа			A Коннекция р-ра	C1 ∅	C2 ∅	D1	D2	E	F	G ∅	H1 ↻	H2 ↻	J	K NPT	N	kg	
		взд/гидравлика	Вакуум	Торм. жидкость															
2 x 8	1/4 x 1/2	2117-001-105	2117-017-105	2117-018-137	G 3/4	RH	70	38	125	194	48	19	6,4	36	22	66	1/4	81	1,5

DEUBLIN

Ротационные соединения Дуплекс для подачи воздуха и гидравлики, DN 8 - 20



Технические характеристики

Мах давление воздуха	150 PSI	10 bar
Мах вакуум	2 "Hg	7 kPa
Мах давление гидравлики*	3,050 PSI	210 bar
Мах скорость вращения (краткосрочно)*	250 RPM	250 min ⁻¹
Мах температура	120 °C	>120°C консулт. с DEUBLIN

* Применение при мах давлении одновременно с мах скоростью вращения недопустимо!

- двухпоточное исполнение
- тандемная конструкция (трёхпоточное исполнение)
- не требует дополнительного крепежа
- композитный подшипник
- вентиляционные отверстия между каналами
- карбонизированные тефлоновые уплотнения
- закалённые поверхности уплотнений
- алюминиевый корпус
- Стальной ротор

Для получения дополнительной информации обращайтесь на **DEUBLIN** или к ближайшему представителю.

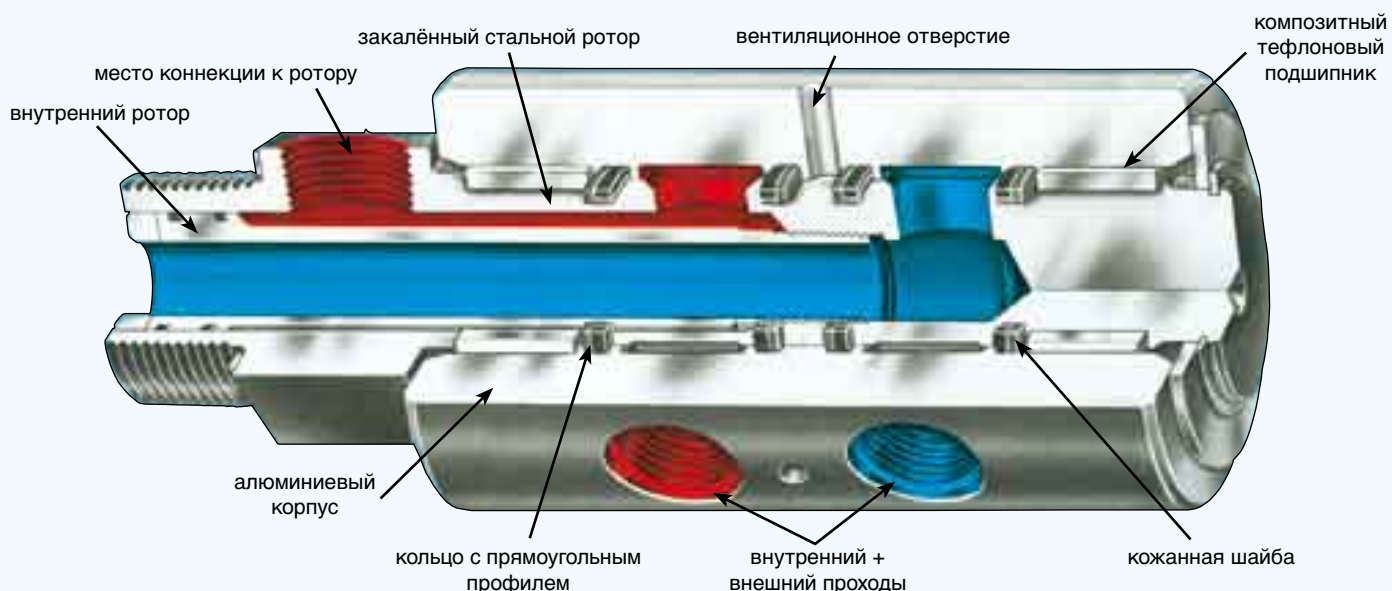

Модели без внутреннего ротора могут использоваться при коаксиальных подачах среды (см. рис.)



Схема соединения

Двухпоточные ротационные соединения

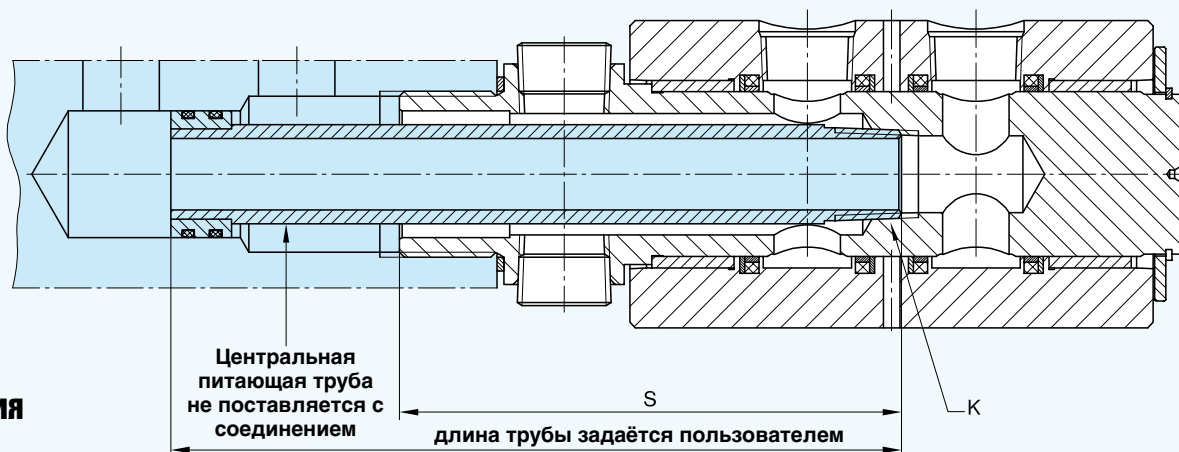
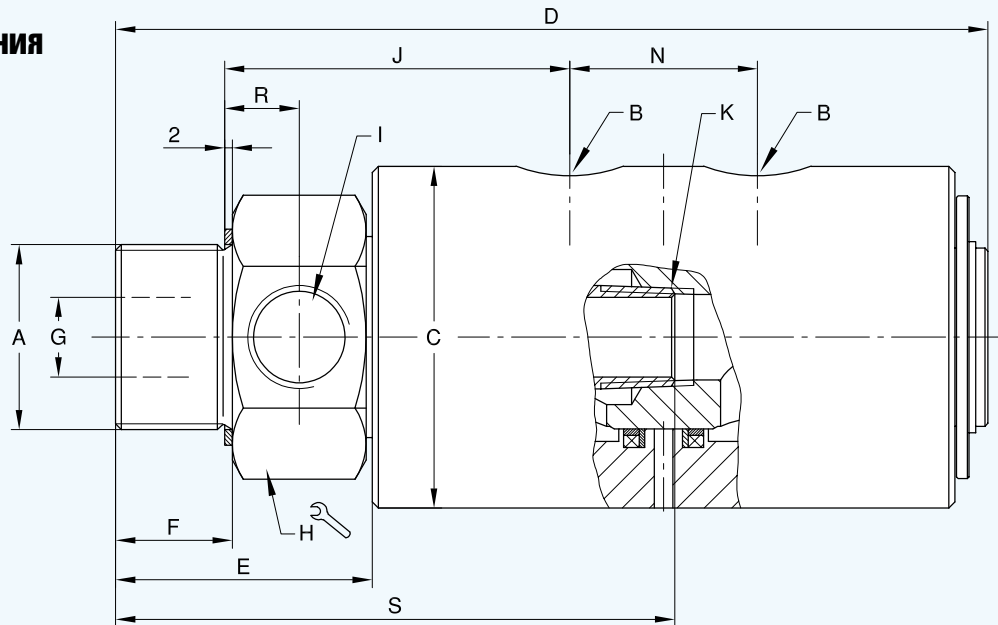

DN	B NPT	номера заказа	A коннекция ротора	C ∅	D	E	F	G ∅	H	I NPT	J	K NPT	N	R	S	kg
2 x 8	2 x 1/4	1690-000-168	G 1 RH	66,4	150	55,5	18	8	46	1/4	68	1/4	29,5	19	-	1,6
	2 x 1/4	1690-000-105*	G 1 RH	66,4	150	55,5	18	17,5	46	1/4	68	1/4	29,5	19	97,4	1,6
2 x 15	2 x 1/2	1790-001-114	G 1 1/4 RH	76	208	63	28	16	55	1/2	85	1/2	42	18	-	3,1
	2 x 1/2	1790-001-112*	G 1 1/4 RH	76	208	63	28	27	55	1/2	85	1/2	42	18	133,2	3,1
2 x 20	2 x 3/4	1890-060	G 1 1/2 RH	88,5	226	66	30	20,6	65	3/4	89	3/4	49	19,5	-	4,4
	2 x 3/4	1890-063*	G 1 1/2 RH	88,5	226	66	30	34,9	65	3/4	89	3/4	49	19,5	149,4	4,2

* Эти модели поставляются без внутреннего ротора.

Трёхпоточные ротационные соединения

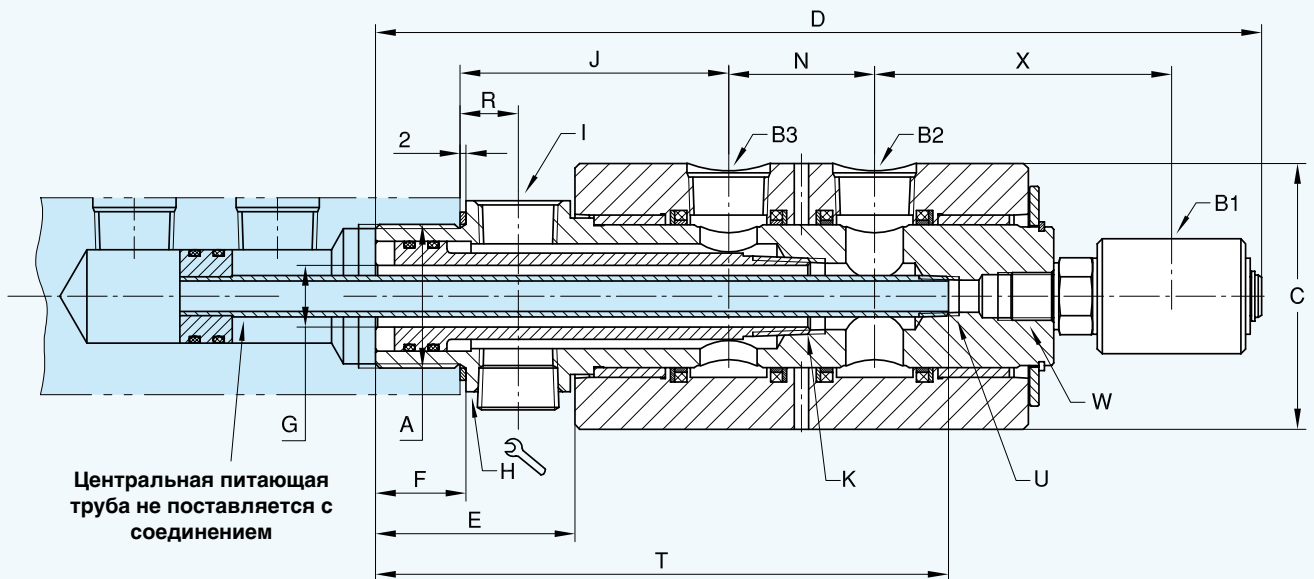

DN	B1 x B2 x B3 NPT	номера заказа	A коннекция ротора	C ∅	D	E	F	G ∅	H	I NPT	J	K NPT	N	R	T	U NPT	W	X	kg
8/15/20	1/4 x 3/4 x 3/4	1890-064	G 1 1/2 RH	88,5	293	67	30	20,6	65	3/4	89	3/4	48,5	19,5	190	1/4	5/8-18 UNF RH	98	4,7



DEUBLIN

Ротационные соединения

Мультиканальные; для различных сред и давлений, DN 10 и 15

- четырёхпоточное исполнение
- не требует дополнительного крепежа
- ротор с фланцевым креплением
- дренажный отвод между 2 и 3 каналами, предотвращающий смешивание сред
- карбонизированные тефлоновые уплотнения
- закалённые поверхности уплотнений
- латунный корпус
- ротор из нержавеющей стали
- опции:
 пятипоточное исполнение с центральным каналом
 корпус из нержавеющей стали

Технические характеристики

Max давление воздуха	150 PSI	10 bar
Max вакуум	2 "Hg	7 kPa
Max давление гидравлики	870 PSI	60 bar
Max скорость вращения (краткосрочно)*	250 RPM	250 min ⁻¹

* При малых оборотах оборудования (например, многопозиционного поворотного стола) до 10мин-1 или без вращения,

Max давление гидравлики	3,630 PSI	250 bar
Max температура	80 °C	>80°C консулт. с DEUBLIN

Для получения дополнительной информации обращайтесь на DEUBLIN или к ближайшему представителю.

Пятипоточное исполнение

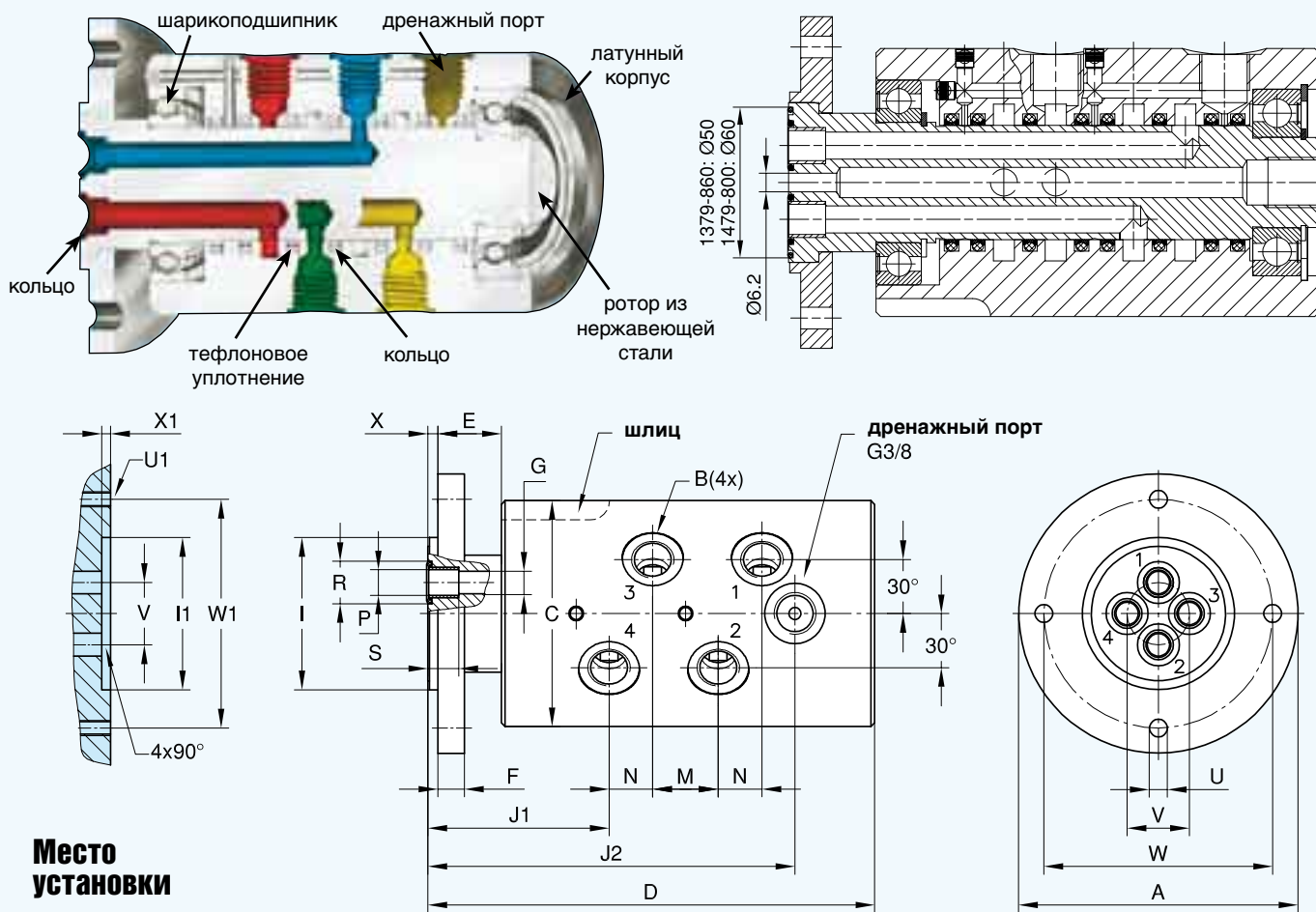

Место установки

DN	B	номера заказа	A ø	C ø	D	E	F	G ø	I ø PT	I1 ø PT	J1	J2	M	N	P ø	R ø	S	U ø	U1 ø	V ø	W ø	X	X1 ø	W1 ø	кг
4x 10	4x G 3/8	1379-160	110	88	176	25	10,5	9	60,000 59,981	60,060 60,030	72	144,5	26	17	12,05 12,00	16,7	12	7,2	M6 4x90°	24,5	90	4	3,5	90	7,6
4x 10 + центр. кан.	4x G 3/8	1379-860	110	88	176	25	10,5	9	60,000 59,981	60,060 60,030	72	144,5	26	17	12,05 12,00	16,7	12	7,2	M6 4x90°	24,5	90	4	3,5	90	7,6
4x 15	4x G 1/2	1479-100	130	108	202	25	13,5	13	75,000 74,981	75,060 75,030	81	172	31	23	15,05 15,00	19,7	15	9	M8 4x90°	29	110	4	3,5	110	12,7
4x 15 + центр. кан.	4x G 1/2	1479-800	130	108	202	25	13,5	13	75,000 74,981	75,060 75,030	81	172	31	23	15,05 15,00	19,7	15	9	M8 4x90°	29	110	4	3,5	110	12,7



DEUBLIN

Ротационные соединения

Дуплекс для подачи воздуха, DN 10

- двухпоточное исполнение
- не требует дополнительного крепежа
- ротор с фланцевым креплением
- радиальная коннекция корпуса
- малый крутящий момент
- механическое уплотнение с двойной балансировкой
- беспрепятственное прохождение среды
- алюминиевый корпус
- литой стальной ротор
- Инструкция по смазке на стр. 52

Для получения дополнительной информации обращайтесь на **DEUBLIN** или к ближайшему представителю.

Технические характеристики

Max давление воздуха	150 PSI	10 bar
Max вакуум	2 "Hg	7 kPa
Max давление гидравлики	1,500 RPM	1.500 min ⁻¹
Max температура	120 °C	>120°C консулт. с DEUBLIN

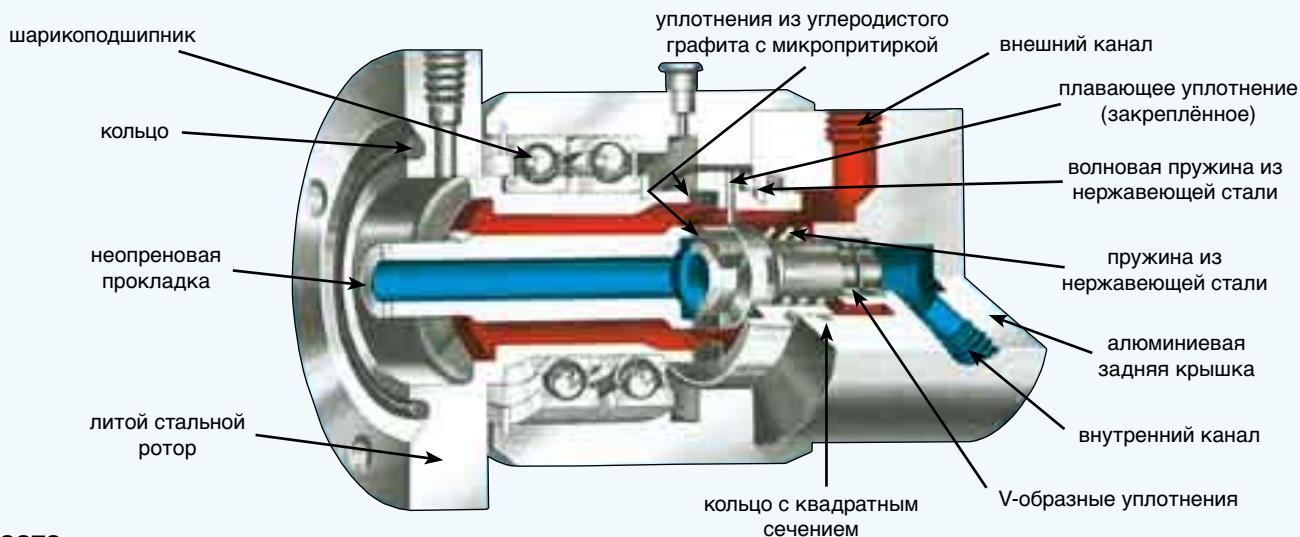

Место установки

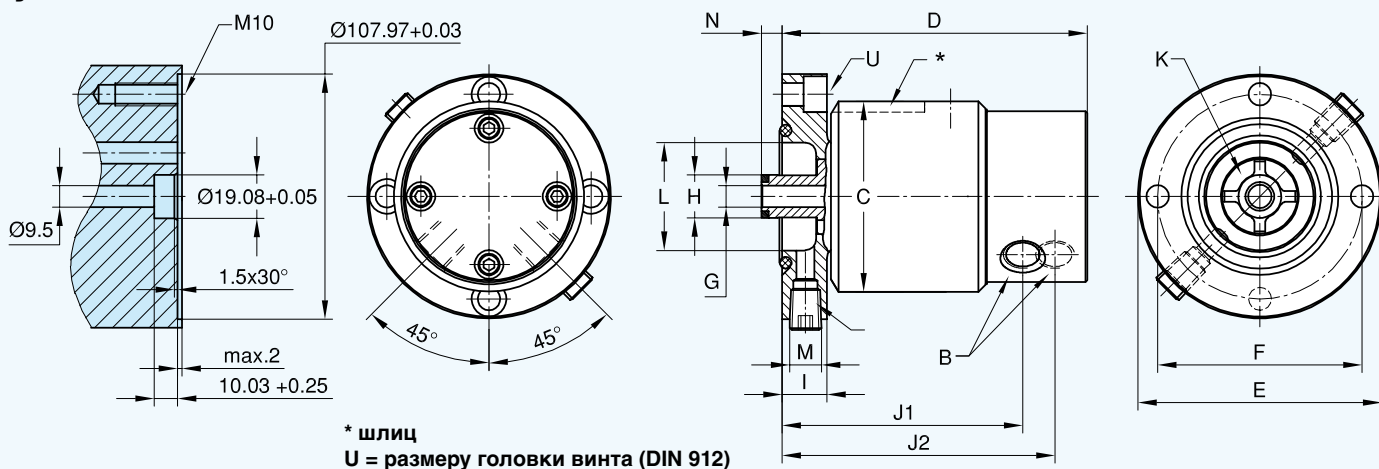

DN	B NPT	номера заказа	C \varnothing	D	E \varnothing PT	F \varnothing	G mm ²	H \varnothing	I	J1	J2	K mm ²	L \varnothing	M NPT	N	U ВИНТЫ DIN 912	kg
2 x 10	2 x 3/8	1500-250	84	135	107,95 107,92	90,5	71	19,05 19,00	20	106	121	150	48	2 x 1/4	11,2	M10	3



DEUBLIN

Ротационные соединения Дуплекс для подачи воздуха и гидравлических масел, DN 15

- двухпоточное исполнение
- не требует дополнительного крепежа
- ротор с фланцевым креплением
- радиальная коннекция корпуса
- механическое уплотнение с двойной балансировкой углеродистый графит/керамика - стандарт, карбид вольфрама/керамика - E.L.S.
- беспрепятственное прохождение среды
- алюминиевый корпус
- литой стальной ротор
- Инструкция по смазке на стр. 52

Технические характеристики

Мах давление воздуха (1590)	150 PSI	10 bar
Мах давление гидравлики* (1579)		
Внешний проход	510 PSI	35 bar
Внутренний проход	1,020 PSI	70 bar
Мах скорость вращения*	1,500 RPM	1.500 min ⁻¹
Мах температура	120 °C	>120°C консулт. с DEUBLIN

* Применение при мах давлении одновременно с мах скоростью вращения недопустимо! Для более высокого давления используйте внутренний проход

Для получения дополнительной информации обращайтесь на **DEUBLIN** или к ближайшему представителю.

Схема соединения

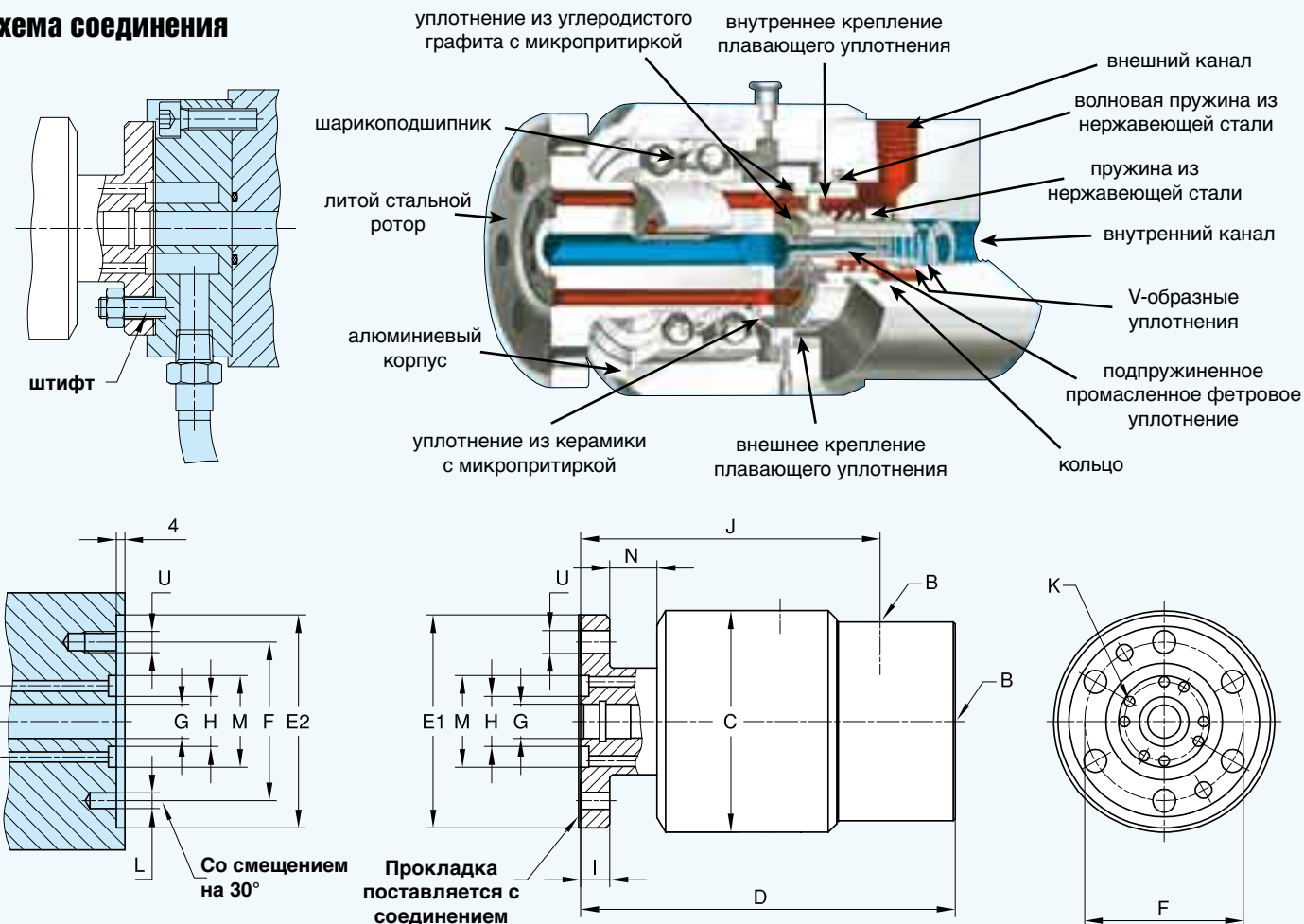

DN	B NPT	номера заказа	среда	C ø	D	E1 ø PT	E2 ø	F ø	G mm ²	H ø	I	J	K mm ²	L дюбель ø	M ø	N ø	U ø	kg
2x 15	2 x 1/2	1590-000 STD *	Воздух	84	143	81,000 80,985	81,050 81,020	60,3	126	19	11	114	100	6	35	19	8,7 M8	2,5
	2 x 1/2	1579-000 STD *	Гидрав. Масло	84	143	81,000 80,985	81,050 81,020	60,3	126	19	11	114	100	6	35	19	8,7 M8	2,5
	2 x 1/2	1579-074 ELS	Гидрав. Масло	96	142	81,000 80,985	81,050 81,020	60,3	126	19	11	113	100	6	35	12	8,7 M8	3,1

* стандарт



DEUBLIN

Ротационные соединения Дуплекс для подачи воздуха, вакуума и гидравлических масел, DN 8

- двухпоточное исполнение
- не требует дополнительного крепежа
- ротор с фланцевым креплением
- радиальная коннекция корпуса
- механическое уплотнение с двойной балансировкой
закалённая инструм. сталь/углеродистый графит - стандарт,
карбид вольфрама/керамика - E.L.S.
- беспрепятственное прохождение среды
- алюминиевый корпус
- литой стальной ротор
- Инструкция по смазке на стр. 52

Технические характеристики

Мах давление воздуха*	150 PSI	10 bar
Мах вакуум	2 "Hg	7 kPa
Мах давление гидравлики		
Внешний проход	150 PSI	10 bar
Внутренний проход	290 PSI	20 bar
Мах скорость вращения*	5,000 RPM	5,000 min ⁻¹
Мах температура	120 °C	>120°C консулт. с DEUBLIN

* Применение при мах давлении одновременно с мах скоростью вращения недопустимо! Для более высокого давления используйте внутренний проход.

Для получения дополнительной информации обращайтесь на **DEUBLIN** или к ближайшему представителю.

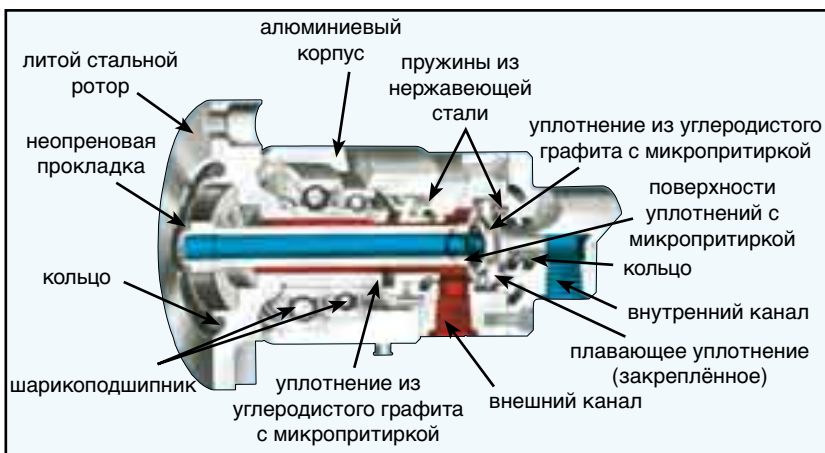

Назначение и технические характеристики Для модели 2520-418

внутренний канал (мах давление)		внешний канал (мах давление)	
*воздух	70 PSI 5 bar	*воздух	70 PSI 5 bar
СОЖ	150 PSI 10 bar	*воздух	70 PSI 5 bar
масло	290 PSI 20 bar	*воздух	70 PSI 5 bar

Назначение каналов не должно меняться!

мах n 5,000 RPM

Внимание!

Максимальное кумулятивное давление не должно превышать 20 bar! В случае одновременного нахождения обоих каналов под давлением, давление во внутреннем канале должно быть минимум на 20% выше давления во внешнем канале. В случае износа уплотнений возможно смешивание сред.

* Рекомендуется воздушная смазка

Место установки

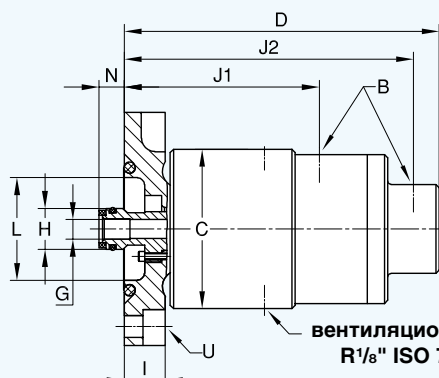
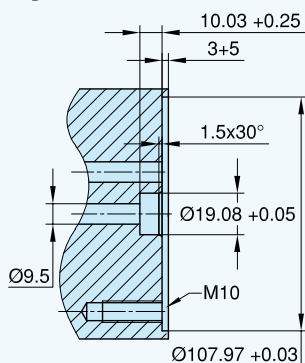

вентиляционное отверстие
R1/8" ISO 7/1 (DIN 2999)

U = размеру головки винта (DIN 912)

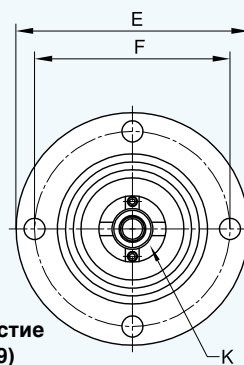

DN	B NPT	номера заказа	среда	C ø	D	E ø PT	F ø	G mm ²	H ø	I	J ₁	J ₂	K mm ²	L ø	N	U болт DIN 912	kg
2 x 8	2 x 1/4	2520-033	Воздух	74	146	107,95 107,92	90,5	60	19,05 19,00	19	91	134	78	48	11,1	M10	2,5
	2 x 1/4	2520-095	Гидрав. Масло	74	146	107,95 107,92	90,5	60	19,05 19,00	19	91	134	78	48	11,1	M10	2,5
	2 x 1/4	2520-418	см. назначение каналов	74	146	107,95 107,92	90,5	60	19,05 19,00	19	91	134	78	48	11,1	M10	2,5



DEUBLIN

Ротационные соединения серии 1116 для подачи СОЖ, DN 10

- однопоточное исполнение
- не требует дополнительного крепежа
- радиальная или аксиальная коннекция корпуса
- сбалансированное механическое уплотнение с высокой износостойкостью - карбид кремния/карбид кремния
- маслоотражательное кольцо и вент. отверстие защищают подшипник
- беспрепятственное прохождение среды
- корпус из анодированного алюминия
- ротор из нержавеющей стали

Технические характеристики

Мах давление СОЖ*	1,020 PSI	70 bar
Мах скорость вращения*	10,000 RPM	10,000 min ⁻¹
Мах расход	13.8 GPM	50 l/min
Мах температура	70 °C	>70°C консулт. с DEUBLIN

* Применение при мах давлении одновременно с мах скоростью вращения недопустимо! См. диаграмму

Для получения дополнительной информации обращайтесь на DEUBLIN или к ближайшему представителю.

давление (bar)

скорость вращения (RPM)

резьба ротора

ротор из нержавеющей стали

шарикоподшипники

маслоотражатель для защиты шарикоподшипников

пружина из нержавеющей стали

корпус из анодированного алюминия

вент. отверстие

поверхности уплотнений с микропритиркой

плавающее уплотнение (закрепленное)

витонное кольцеобразное уплотнение

Аксиальная коннекция

Радиальная коннекция

Коннекцию ротора см. на стр. 50.

DN	B	коннекция	номера заказа	A коннекция ротора	C ø	D	E	F	G ø	H	I ø PT	J	K	L	M	kg	
10	G 3/8	аксиальная	1116-610-463	M 16 x 1,5	LH	44	112	30	11	9	24	17,994 17,989	-	17	22	5	0,4
10	G 3/8	радиальная	1116-555-463	M 16 x 1,5	LH	44	102	30	11	9	24	17,994 17,989	71	-	-	5	0,4

DEUBLIN

Ротационные соединения серии 1101 для подачи СОЖ, DN 8



Технические характеристики

Мах давление СОЖ*	1,520 PSI	105 bar
Мах скорость вращения*	15,000 RPM	15.000 min ⁻¹
Мах расход	4.1 GPM	15 l/min
Мах температура	70 °C	>70°C консуьлт. с DEUBLIN

* Применение при мах давлении одновременно с мах скоростью вращения недопустимо! См. диаграмму.

- однопоточное исполнение
- не требует дополнительного крепежа
- радиальная или аксиальная коннекция корпуса
- сбалансированное механическое уплотнение с высокой износостойкостью - карбид кремния/карбид кремния
- маслоотражатель и вент. отверстие защищают подшипник
- беспрепятственное прохождение среды
- корпус из анодированного алюминия
- ротор из нержавеющей стали

Для получения дополнительной информации обращайтесь на DEUBLIN или к ближайшему представителю.

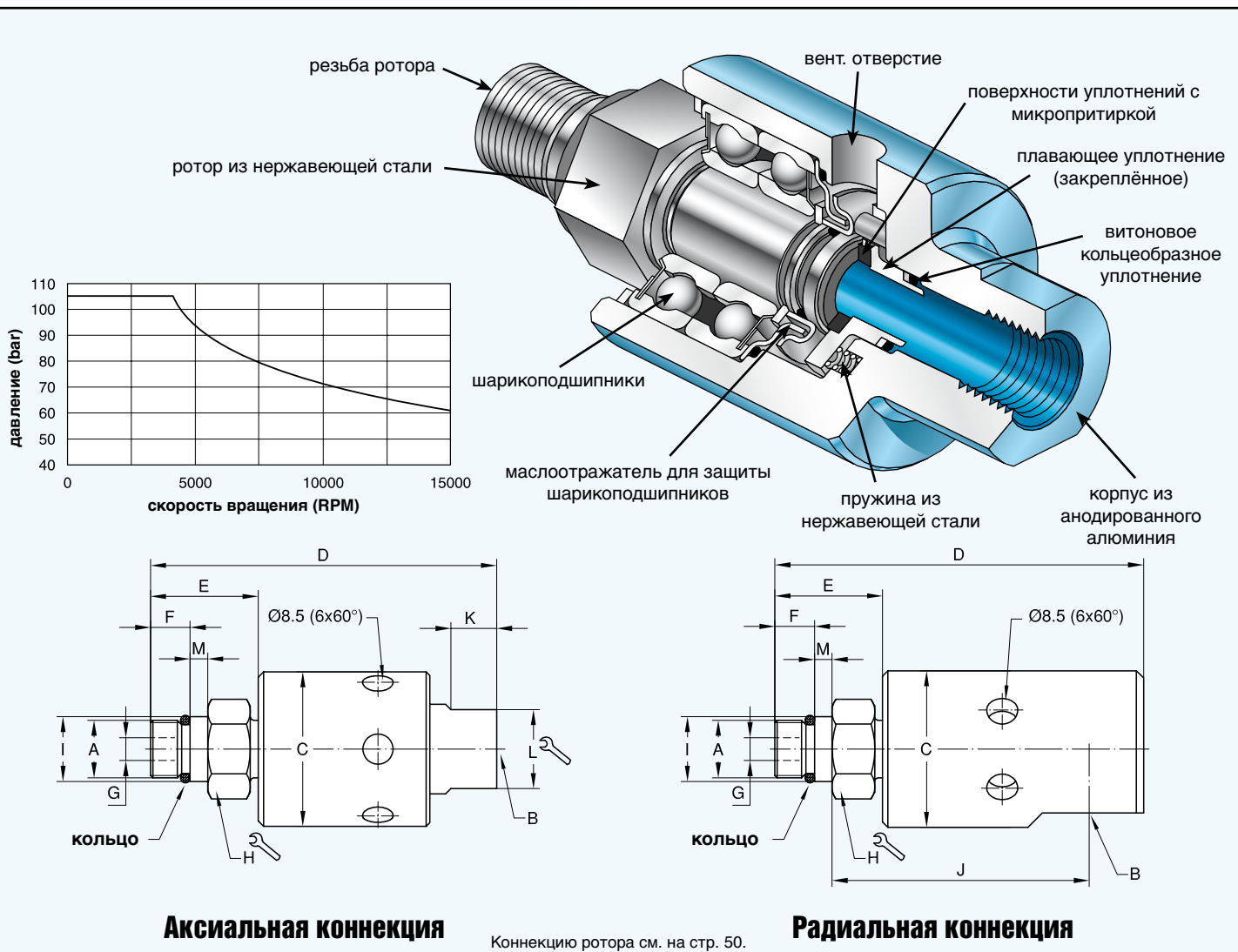

DN	B	коннекция	номера заказа	A коннекция ротора	C ø	D	E	F	G ø	H ø	I ø PT	J	K	L ø	M	kg
8	G 3/8	аксиальная	1101-359-343	M 16 x 1,5 LH	43	97	30	11	4,8	24	17,994 17,989	-	13	22	5	0,6
8	G 3/8	радиальная	1101-195-343	M 16 x 1,5 LH	43	102	30	11	4,8	24	17,994 17,989	71	-	-	5	0,6



DEUBLIN

Ротационные соединения

серии 1109 и 902

«POP-OFF» для подачи СОЖ, с
возможностью сухого хода DN 8 и 10
(Запатентовано)

Технические характеристики

Мах давление СОЖ*	модель 1109 DN 8	1,520 PSI	105 bar
	1109 DN 10	1,020 PSI	70 bar
	902 DN 10	1,020 PSI	70 bar
Мах скорость вращения*	модель 1109 DN 8	20,000 RPM	20.000 min ⁻¹
	1109 DN 10	15,000 RPM	15.000 min ⁻¹
	902 DN 10	10,000 RPM	10.000 min ⁻¹
Мах расход	модель 1109 DN 8	4.1 GPM	15 l/min
	1109 DN 10	13.8 GPM	50 l/min
	902 DN 10	13.8 GPM	50 l/min
Мах температура	70 °C	>70°C консулт. с DEUBLIN	

* Применение при мах давлении одновременно с мах скоростью вращения недопустимо! См. диаграмму на стр. 50

- однопоточное исполнение
- не требует дополнительного крепежа
- механически сбалансированное уплотнение с высокой износостойкостью - карбид кремния/карбид кремния
- в операциях при сухом ходе (без давления), возможно «бесконечное» кол-во вращений благодаря отсутствию контакта между трущейся парой уплотнений («POP-OFF»)
- высокоточные радиально-упорные подшипники
- 902 серия с радиальным шарикоподшипником
- эффективная лабиринтная сис-ма и вент. отверстия защищают подшипники
- беспрепятственное прохождение среды
- корпус из анодированного алюминия
- ротор из нержавеющей стали
- Сухой ход возможен только при отсутствии давления

Для получения дополнительной информации обращайтесь на DEUBLIN или к ближайшему представителю.

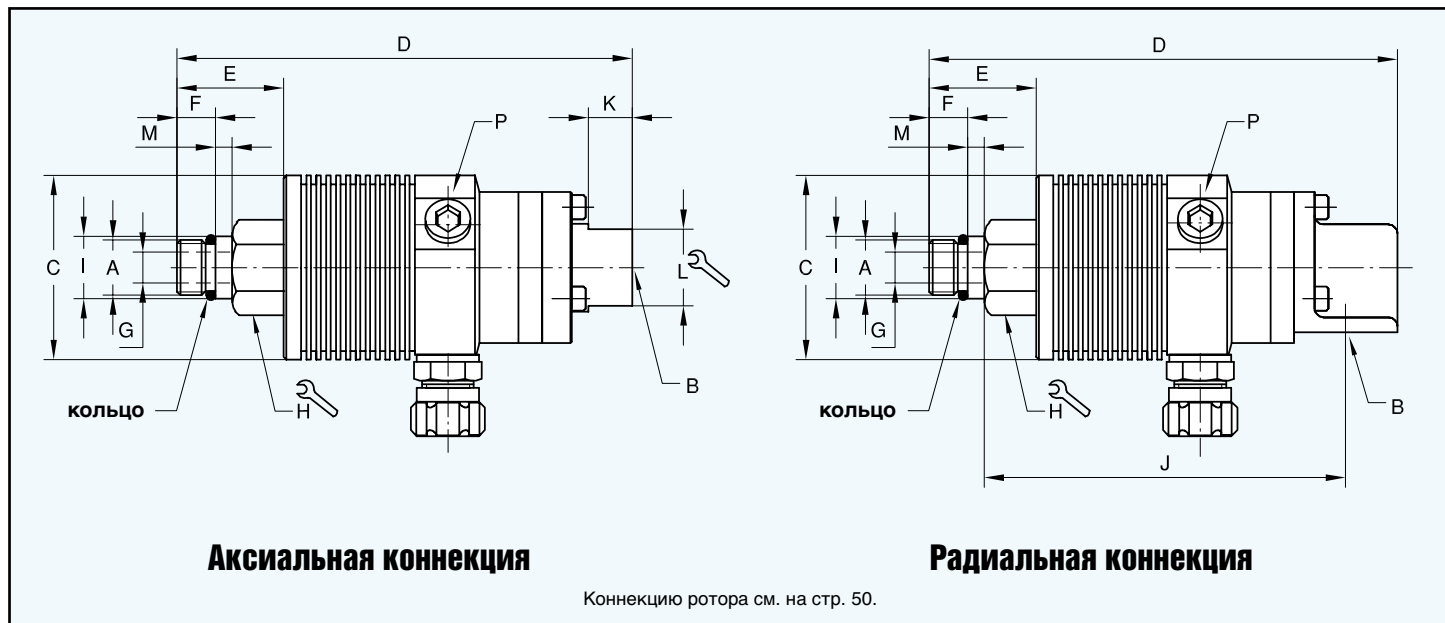

DN	B		номера заказа	A коннекция ротора	C ∅	D	E	F	G ∅	H ∅	I ∅ PT	J	K	L ∅	M	N	P 3 x 120°	kg
10	G 3/8	аксиальная коннекция	1109-021-188	M 16 x 1,5 LH	53	129	31	11	9	24	17,994 17,989	-	13	22	5	-	G 1/4	0,6
8	G 1/4		1109-024-212	M 16 x 1,5 LH	53	129	31	11	5	24	17,994 17,989	-	13	22	5	-	G 1/4	0,6
10	G 3/8	радиальная коннекция	1109-020-188	M 16 x 1,5 LH	53	135	31	11	9	24	17,994 17,989	105	-	-	5	-	G 1/4	0,6
8	G 1/4		1109-023-212	M 16 x 1,5 LH	53	135	31	11	5	24	17,994 17,989	105	-	-	5	-	G 1/4	0,6

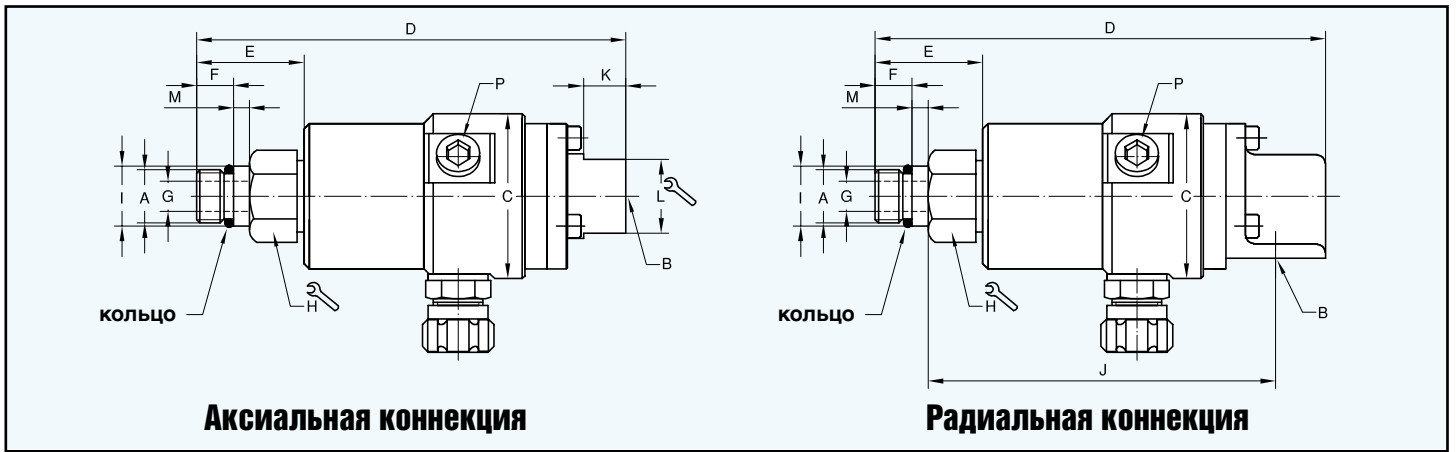

DN	B		номера заказа	A коннекция ротора	C ∅	D	E	F	G ∅	H	I ∅ PT	J	K	L	M	P 3 x 120°	 kg
10	G 3/8	аксиальная	902-121-188	M 16 x 1,5 LH	49,5	129	33	11	9	24	17,994 17,989	-	13	22	5	G 1/4	0,6
10	G 3/8	радиальная	902-120-188	M 16 x 1,5 LH	49,5	135	33	11	9	24	17,994 17,989	105	-	-	5	G 1/4	0,6

Технические характеристики

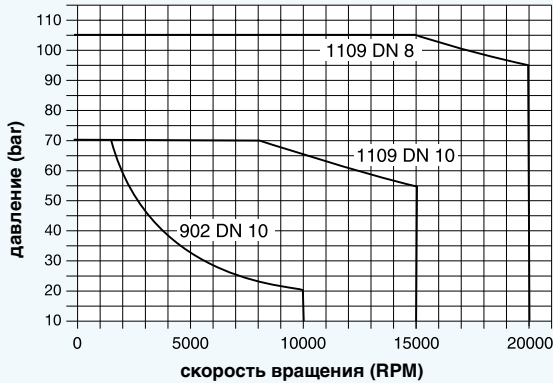

Кривые на диаграмме отображают предельные показания давления и скорости. Соединения гарантированно исполняют свои функции только при рабочих условиях внутри обозначенных на диаграмме границ. В случае, если рабочие параметры отклоняются от указанных значений, необходимо обратиться на **DEUBLIN**. В противном случае гарантия на соединения аннулируется.

Инструкция по инсталляции:

Ротационные соединения **DEUBLIN**, предназначенные для подачи СОЖ, сконструированы для точных и плавных вращений. Вибрации и толчки значительно сокращают срок службы соединений. Также очень важна аккуратность в хранении и монтаже деталей, а критическим фактором может стать неточность в исполнении шпинделя, к которому крепится ротор соединения. Коннекция соединения должна производиться согласно требованиям **DEUBLIN**.

Внимание! Дренажное отверстие должно быть направлено строго вниз, просьба следовать инструкции по инсталляции, рассмотренной на стр. 54.

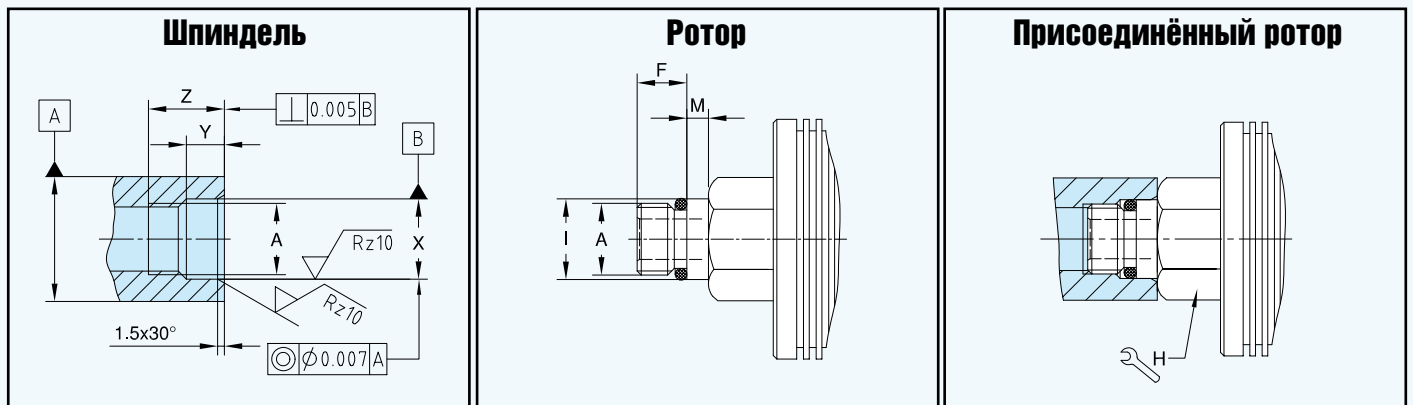

A коннекция ротора	F	H	I ∅ PT	M	X ∅	Y	Z	
M16 x 1,5 LH	11	24	17,994 17,989	5	18,000 17,995	8,5	17	50 Nm



DEUBLIN

Ротационные соединения серии 2400 для подачи охлаждающей воды в МНЛ (чёрная металлургия), DN 20 - 40

- однопоточное двухпоточное исполнение
- соединение монтируется в расточку вала
- фланцевое крепление или с помощью накладки
- износостойкое механическое сбалансированное уплотнение карбид кремния/карбид кремния
- латунный корпус и патрубки
- ротор и питающая труба из нержавеющей стали
- для воды низкого качества
- длинный композитный подшипник
- подшипник защищен специальным кольцом
- беспрепятственное прохождение среды

Технические характеристики

Мах давление воды	150 PSI	10 bar
Мах скорость вращения	100 RPM	100 min ⁻¹
Мах температура	120 °C	>120°C консулт. с DEUBLIN

Для получения дополнительной информации обращайтесь на DEUBLIN или к ближайшему представителю.

Однопоточное ротационное соединение

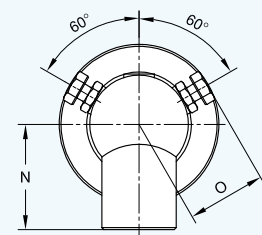
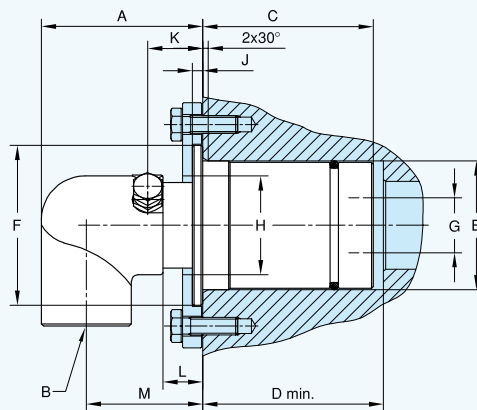

Двухпоточное ротационное соединение

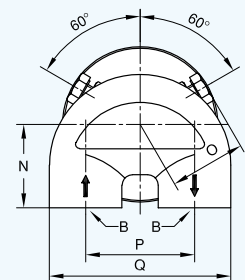
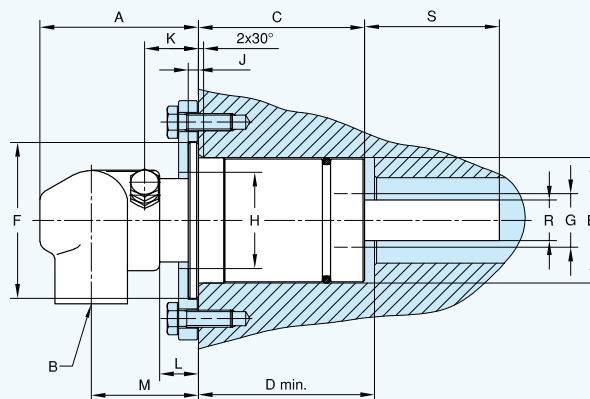

DN	тип	B	номера заказа	A	C	D	E ∅	F ∅	G ∅	H ∅	J	K	L	M	N	O	P	Q	R ∅	S	kg
20	одно- точные	G 3/4	2420-001-139	59	59	60	46,10 46,35	59	17,5	47	4,7	26,5	19,5	42	48	37	-	-	-	-	1,2
25		G 1	2425-001-172	74	78	83	46,10 46,35	73	25	35	4,7	25,5	18,5	53,5	46	36,5	-	-	-	-	1,3
20	двухпоточные	G 3/4	2420-001-141-180	75	59	60	46,10 46,35	59	17,5	47	4,7	26	19	51	39	37	51	85	12,941 12,984	49	1,6
25		G 3/4	2425-001-177-180	75	78	83	58,50 58,75	73	25	35	4,7	25,5	18,5	50,5	39	36,5	51	85	18,948 19,000	63	2,4
40		G 1	2440-001-306-254	98	87	94	71,00 71,25	86	38	51	4,7	26	19	68	43	49,5	64	105	28,45 28,70	48,5	4

Инструкция по смазке для Ротационных соединений DEUBLIN

Все соединения **DEUBLIN** имеют заводскую смазку, проверены и готовы к инсталляции. Соединения, не имеющие штуцеров для смазки (с пожизненной смазкой), не требуют дополнительного обслуживания, остальные же нуждаются в периодической смазке. Излишняя смазка может повлечь за собой выход соединения из строя, особенно при высоких скоростях вращения. Частота и необходимое количество смазки зависит от размера соединения, рабочей температуры, скорости вращения, влажности. Ниже приведены таблицы и графики по количеству и частоте смазки для лёгких и средних условий использования.

Смазывая ротационные соединения **DEUBLIN**, используйте систему смазки Kluber - Petamo GHY 133N. Только оборудование подающее смазку под низким давлением способно уберечь подшипники и уплотнения. Необходимо строго следовать данной инструкции!

Смазка			
модель	количество смазки (грамм)	модель	количество смазки (грамм)
55	3,5	655	18
155	5,5	755	42
255	10	6200	18
355	10	6250	42
525	12	6300	68
555	18	6400	90

Более детальная информация по смазке может быть выслана по запросу.

Частота смазки

Использование при малых нагрузках

Температура до 75°C
Малая или отсутствующая вибрация и влажность

Использование при средних нагрузках

Температурный режим 75°C - 120°C
Небольшая вибрация и уровень влажности

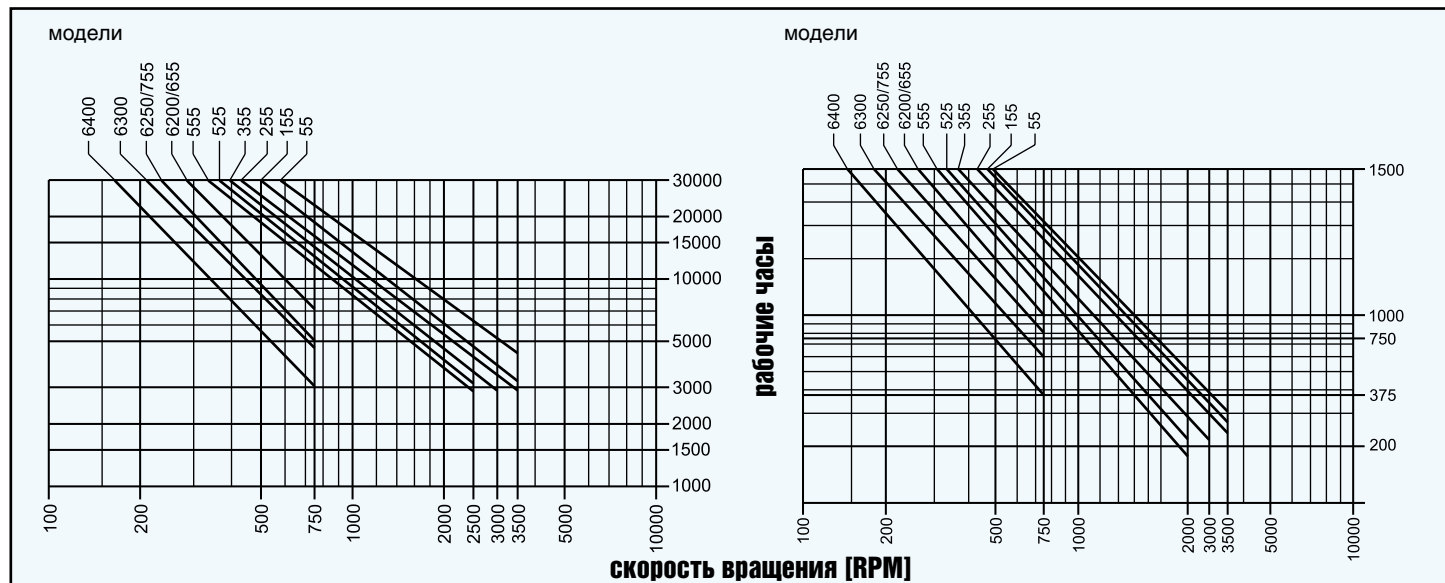

Важная информация

Соединение **DEUBLIN** - прецизионно изготовленная часть оборудования, с которой необходимо обращаться соответственно. Герметичность между вращающейся частью (ротором) и стационарной частью (статором), главным образом, зависит от подвижного (плавающего) уплотнения. Неправильное использование может привести к возникновению утечек или поломке соединения. Несмотря на то, что все соединения **DEUBLIN** - высококачественный продукт, но использование не по инструкции может повлечь их быстрый выход из строя. В случае износа уплотнений соединение должно быть заменено или отремонтировано незамедлительно. Никогда не используйте «текущее» соединение!

Соединения не должны использоваться при условиях работы, отличающихся от приведённых в каталоге. Строго запрещается использовать соединения для подачи углеводородов и других воспламеняющихся сред, т.к. утечка может повлечь за собой пожар или взрыв. Использование нашего продукта для подачи экзотических или коррозионных сред без разрешения **DEUBLIN** строго запрещено. Для особых случаев **DEUBLIN** может предоставить общую информацию по использованию, которая не будет содержать инструкции по монтажу и тех. поддержке соединений.

DEUBLIN располагает инструкциями по использованию и монтажу для большинства соединений на английском и немецком языках. Покупатели должны ознакомиться с инструкциями и строго им следовать.

Заводское тестирование

Все соединения **DEUBLIN** перед отправкой проходят тестирование под давлением. Эта проверка гарантирует, что каждое соединение готово к работе и в большинстве случаев, устанавливается без дополнительных уточнений.

Гарантия

При получения товара Покупатель должен проверить соединение и, в случае обнаружения явных дефектов, проинформировать **DEUBLIN** письменно в течение 2 недель. О скрытых дефектах должно быть сообщено незамедлительно после обнаружения. Гарантия аннулируется в случае неумелого обращения или использования не по назначению. Во всех остальных случаях действуют наши стандартные условия.

DEUBLIN не может нести ответственность за повреждения продукции, полученные в результате неправильного использования, складирования, транспортировки, ошибочной установки, ненадлежащего уровня обслуживания со стороны покупателя, а также при использовании непредусмотренных инструментов и неоригинальных запасных частей. Запросите документ «Основные условия продаж и доставки».

Смазка и обслуживание

В зависимости от серии и операционных параметров все соединения имеют пожизненную смазку или должны смазываться через строго определённые интервалы. Пожалуйста, следуйте общим инструкциям по использованию и смазке, или используйте «Инструкцию по смазке» CS0001-ED для ротационных соединений **DEUBLIN**.

Фильтрация

Срок службы уплотнений также зависит от фильтрации среды, что важно для нормальной работы соединения. Мы рекомендуем минимальный уровень фильтрации 60µm. Также необходимо строго придерживаться остальных требований по установке и обслуживанию.

Ремонт и обслуживание ротационных соединений **DEUBLIN**

Используйте только оригинальные запчасти для ремонта соединений **DEUBLIN**. Перед ремонтом свяжитесь с вашим местным представителем или с **DEUBLIN**. Вы можете получить дополнительную информацию на сайте www.deublin.com. Большинство ротационных соединений **DEUBLIN** могут быть отремонтированы на месте с использованием ремонтных комплектов **DEUBLIN** (см. стр. 5). В случае, ремонта соединений на заводе **DEUBLIN** покупатель получает такую же гарантию, как на новое соединение.

Установка без нагрузки на соединение

При монтаже соединения особое внимание следует обратить на подсоединение гибких шлангов - они не должны создавать нагрузку на соединение. Просьба обратить внимание на наше руководство по установке.

Переходники из нержавеющей стали с NPT на G (BSP)

Большинство ротационных соединений **DEUBLIN** выпускаются с NPT резьбой для подсоединения шлангов. Вы можете использовать спец. адаптеры, если существует необходимость в подсоединении шлангов с G (BSP) резьбой.

Тип А

Тип В

№ заказа	NPT	G (BSP)	L	i	H	Тип	№ заказа	NPT	G (BSP)	L	i	H	Тип
6301-012	1/8	1/4	28	6,7	17	A	6301-065	1	3/4	31	17,3	36	B
6301-022	1/4	1/4	31	10,2	17	A	6301-066	1	1	48	17,3	41	A
6301-032	3/8	1/4	18	10,4	19	B	6301-075	1 1/4	3/4	30	18	46	B
6301-033	3/8	3/8	33	10,4	22	A	6301-077	1 1/4	1 1/4	49	18	50	A
6301-042	1/2	1/4	24	13,6	22	B	6301-085	1 1/2	3/4	34	18,4	50	B
6301-043	1/2	3/8	28	13,6	22	A	6301-088	1 1/2	1 1/2	53	18,4	55	A
6301-044	1/2	1/2	36,5	13,6	27	A	6301-097	2	1 1/4	50	19,2	65	B
6301-054	3/4	1/2	26	13,9	27	B	6301-099	2	2	70	19,2	65	A
6301-055	3/4	3/4	41	13,9	32	A	6301-108	2 1/2	1 1/2	80	28,9	75	B
6301-064	1	1/2	31	17,3	36	B	6301-1010	2 1/2	2 1/2	80	28,9	90	A

	В единицах		Международные обозначения:						Соотношения
	SI	USA	D	E	F	I	NL	S	
Скорость	1/s	RPM	min ⁻¹	r.p.m.	t/min	g/min	min ⁻¹	min ⁻¹	1 RPM = min ⁻¹ = 1/60 S
Температура	K (Kelvin)	°F	°C	°C	°C	°C	°C	°C	(°F-32) 5/9 ± °C ± K-273
Давление	Pa	PSI	bar	bar	bar	bar	bar	bar	14,5 PSI ± 1 bar ± 1.02 kg/cm ² ± 100 kPa
Вакуум	Pa	"Hg	kPa	cmHg	cmHg	kPa	bara	kPa	28" Hg (Vac) = 2" Hg ± 5,08 cmHg ± 6,75 kPa ≈ 0.07 bara
Вес	kg	# (lbs)	kg	kg	kg	kg	kg	kg	2.2 # ± 1.0 kg

Инструкция по подсоединению шлангов и монтажу ротационных соединений *DEUBLIN*

На примере ротационных соединений серии 55/57



На примере ротационных соединений серии 1109

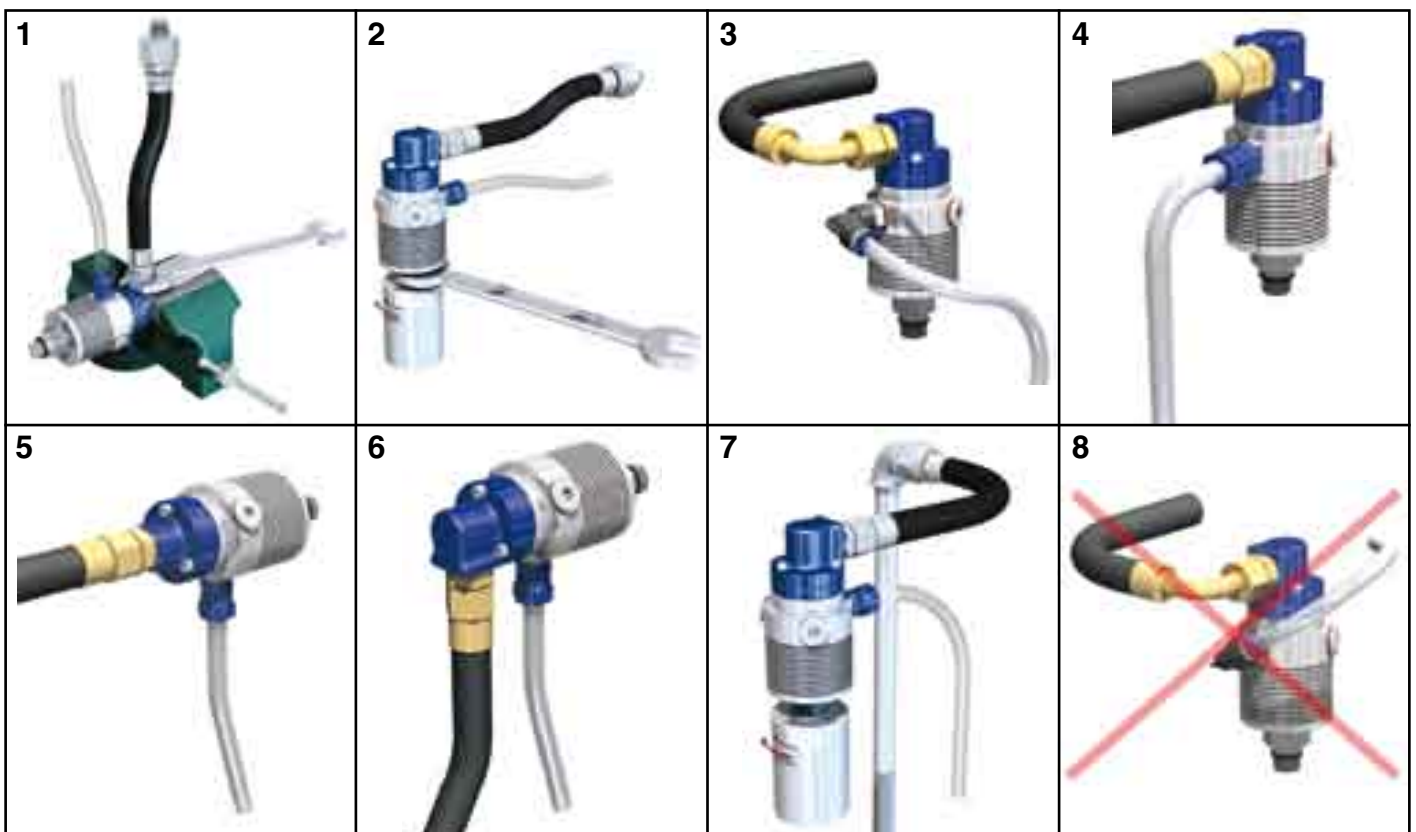

Дополнительные специализированные каталоги для различных видов промышленности

<h2>Металлообработка</h2>	<h2>Гидравлика высокого давления</h2>
 <p>Ротационные соединения для подачи воздуха, СОЖ, масла в станки, обрабатывающие центры, автоматические линии и специализированное оборудование</p>	 <p>Однопоточные и двухпоточные соединения, используемые в ветроэнергетике, гидроэнергетике; опция - центральный канал для электрокабелей</p>
<h2>Непрерывное литьё</h2>	<h2>Производство пластмасс</h2>
 <p>Ротационные соединения для подачи охлаждающей воды в валки клетей прокатных станов и МНЛЗ; возможно бесподшипниковое исполнение соединений</p>	 <p>Ротационные соединения для подачи пара, воды, горячего масла в различные машины и оборудование в производстве изделий из пластика</p>
<h2>Производство бумаги</h2>	<h2>Неординарные применения</h2>
 <p>Ротационные соединения и сифон-системы для подачи пара и горячего масла для бумагоделательной промышленности</p>	<p>Ротационные соединения, нестандартные исполнения для различных сред и областей применения</p>



С момента основания в 1945 компания **DEUBLIN** всегда следовала политике предоставления на рынок ротационных соединений наивысшего качества. Результатом этой политики стало постоянное развитие компании на протяжении многих лет. За это мы выражаем благодарность нашим покупателям.

Мы радушно приглашаем Вас посетить наши современно оснащённые производства в Ваукегане (штат Иллинойс, США), Хофхайм-Валлау (Германия), Болонье (Италия) и в Далиане (Китай).

С уважением,

Дональд Л. Доублер
Президент совета директоров



Наш центральный офис в Ваукегане (Иллинойс, США)



Хофхайм-Валлау (Германия)



Болонье (Италия)



Далиан (Китай)

Каталоги доступны на таких языках как:

голландский	итальянский	испанский
английский	японский	турецкий
финский	корейский	русский
французский	польский	португальский
немецкий	шведский	



**СЕРВИСНЫЕ ЦЕНТРЫ И
СКЛАДЫ ВО ВСЁМ МИРЕ**

www.deublin.com

AMERICA

DEUBLIN Company

2050 Norman Drive, West
Waukegan, IL 60085-6747 U.S.A
Phone: 847 689-8600
Fax: 847 689-8690
e-mail: customerservice@deublin.com

CANADIAN OFFICE

9454 Route Trans-Canadienne
St-Laurent, Quebec H4S 1R7 Canada
Phone: 514 745-4100
Fax: 514 745-8612
e-mail: customerservice@deublin.com

DEUBLIN de Mexico

S. de R.L. de C.V.
Norte 79-A No. 77, Col. Claveria
02080 Mexico, D.F.
Phone: (52) 55-5342-0362
Fax: (52) 55-5342-0157
e-mail: deublinmx@prodigy.net.mx

DEUBLIN Brasil

Juntas Rotativas de Precisão Ltda.
Rua Santo Antonio, 1458 Vila Galvão
Guarulhos, São Paulo, Brazil 07071-000
Phone: (55) 011-6455-3245
Fax: (55) 011-6455-2358
e-mail: deublinbrasil@deublinbrasil.com.br

ASIA

DEUBLIN Asia Pacific Pte Ltd Shanghai Representative Office

16th Floor, Suite 1606 East
333 Chengdubei Road
Shanghai, 200041, China
Phone: (86) 21-52980791
Fax: (86) 21-52980790
e-mail: service@deublin.cn

DEUBLIN (Dalian)

Precision Rotating Unions Co., Ltd
Building 1#, 17#, 3rd Digit Street
DD Port Dalian, 1116620 Dalian, China
Phone: (86) 411-87549678
Fax: (86) 411-87549679
e-mail: info@deublin.cn

DEUBLIN Asia Pacific Pte Ltd

51 Goldhill Plaza, #11-11/12
Singapore 308900
Phone: (65) 6259-9225
Fax: (65) 6259-9723
email: deublin@singnet.com.sg

DEUBLIN Japan Limited

2-13-1, Minamihanayashiki
Kawanishi City 666-0026, Japan
Phone: (81) 72-757-0099
Fax: (81) 72-757-0120
e-mail: customerservice@deublin-japan.co.jp

2-4-10-3F Ryogoku
Sumida-Ku, Tokyo 130-0026, Japan
Phone: (81) 35-625-0777
Fax: (81) 35-625-0888
e-mail: customerservice@deublin-japan.co.jp

DEUBLIN Korea Co., Ltd

104-11, Ssang-Ryung-Dong
Kwang-Ju-Si, Kyung-Gi-Do, Korea
Phone: (82) 31-763-3311
Fax: (82) 31-763-3309
e-mail: customerservice@deublin.co.kr

EUROPE

DEUBLIN GmbH

Nassaustrasse 10
D-65719 Hofheim-Wallau, Germany
Phone: (49) 6122-80 02-0
Fax: (49) 6122-158 88
e-mail: info@deublin.de

DEUBLIN Italiana Srl

Via Guido Rossa 9
40050 Monteveglio (BO), Italy
Phone: (39) 051-835611
Fax: (39) 051-832091
e-mail: info@deublin.it

Via G. Falcone 36
20010 Bareggio (MI), Italy
Phone: (39) 02-90312711
Fax: (39) 02-90278189
e-mail: info@deublin.it

DEUBLIN Limited

Royce Close, West Portway
Andover Hampshire SP10 3TS, UK
Phone: (44) 1264-333355
Fax: (44) 1264-333304
e-mail: deublin@deublin.co.uk

DEUBLIN Sarl

61 bis, Avenue de l'Europe
Z.A.C de la Malnoue – Emerainville
F-77436 Marne-la-Vallée Cedex 2, France
Phone: (33) 1-64616161
Fax: (33) 1-64616364
e-mail: service.client@deublin.fr

DEUBLIN Ibérica, S.L.

Avda. Bogatell 23
E-08005 Barcelona, Spain
Phone: (34) 93-2211223
Fax: (34) 93-2212093
e-mail: serviciocliente@deublin.es

DEUBLIN Polska Sp. z o.o

ul. Kamińskiego 201-219
PL-51-126 Wrocław, Poland
Phone: (48) 71-3528152
Fax: (48) 71-3207306
e-mail: info@deublin.pl

DEUBLIN Austria GmbH

Trazerberggasse 1/2
A-1130 Wien, Austria
Phone: (43) 1-8768450
Fax: (43) 1-876845030
e-mail: info@deublin.at

DEUBLIN Finland Oy

Kiväärיתהаankatu 8
FI-40100 Jyväskylä, Finland
Phone: (358) 207 290 210
Fax: (358) 207 290 219
e-mail: info@deublin.fi

DEUBLIN Italiana Srl - Swedish Filial

Cylindervägen 18, Box 1113
S-13126 Nacka Strand, Sweden
Phone: (46) 8 716 2033